



מאי 1985

הגל



בטאון אגודת חובבי הרדיו בישראל

"HAGAL" , ISRAEL AMATEUR RADIO CLUB, Newsletter .

עיתון פנימי, יוצא אחת לחודש.

האסיפה השנתית - בר אילן, 30.5.85

תערוכת בולים עולמית
"ישראל 85"

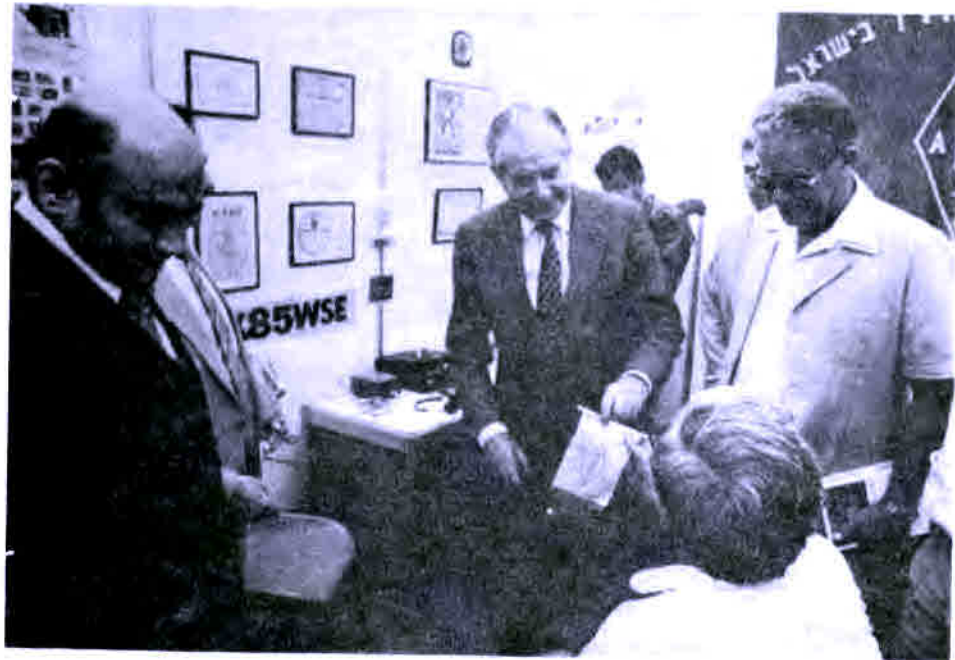

ביקור נשיא המדינה בביתן האגודה



סיכום הפעולות במשרד התקשורת:

אחרי שיחות ממושכות עם משרד התקשורת, שרותי ההנדסה, יש סוף סוף הישגים. כל מי שקרא את גליון חודש אפריל ורואה את הסיכומים יבין את משמעות ההישגים לכל הדרגות גם יחד. הסיכומים משתווים כיום לסובבים שבתקנות לחובבי הרדיו בעולם. יש לציין שבכל עת השיחות היה שתוף פעולה מלא והמון רצון טוב מאנשי שרותי ההנדסה במשרד התקשורת.

בהכנת תוכנית השיחות והנהלתם אני רוצה להודות במיוחד לחברים צבי 4X4KT, אהוד 4Z4UR, יאיר 4X4GI ולריקי 4X4NJ. הסיכום חדש לדרגה ב' נכנס לתוקף בשתי הבחינות האחרונות, סיכום יותר מודרני ומתאים יותר לסכניקה של ימינו. אני מודה למשה 4Z4PF על עזרתו בהכנת הסיכום החדש.

השיגים אלו הם התחלה. עוד שינויים עומדים בפתח ויפורסמו לאחר השגתם. ברור שכל התקדמות דורשת זמן וסבלנות, ואני מקוה שגם בשנה הבאה אוכל להצביע על הישגים.

אהרון קירשנר 4X4AT

דו"ח המזכירות

פעילות הועד התגלה בשנה האחרונה על מי מנוחות ותודה לכל אלו שהטו שכם כאשר נזקקנו לעזרה.

במהלך השנה האחרונה הצטרפו כחמישים חברים לאגודה מתוכם נעשרים בני נוער. התחלנו בניהול כרמסת חברי האגודה וכן בהכנת כרטיסי חבר. לצערי הכרמסת וכרטיסי החבר מתנהלים בעצלתיים מאחר ולא כל החברים שלחו את הפרטים המבוקשים וחבל. פעילויות נוספות - ימי שדה שחלקם אורגנו ע"י האגודה וחלקם ע"י המועדונים השונים. הכנס השנתי - שוב מפגש בין חברי האגודה ובנות-זוגם.

ושוב תודה לכל הנושאים בעול ותודה שנתתם בי אמון ותמכתם בי לאורך כל הדרך. נעמי דור 4X6DW

דו"ח "שירותים לחבר"/ועד האגודה 1984/85

1. כניסתי לועד האגודה באה בעקבות ה"אני מאמין", שפרסמתי ב"הגל" מחודש מרץ 1984.

2. השקפתי כיצד צריכה להראות הפעילות בנושא "שירותים לחבר" של אגודה כשלנו, הובאו במסגרת פרוטוקול ישיבת הועד ב"הגל" מחודש אוקטובר 1984.

3. אגודתנו קפ"ה מאד ביחס לאגודות כמו ה-ARRL, ה-RSGB ודומיהן, כך שרק פעולות התנדבותיות באה בחשבון... פעילות כזו נפגעת כי היא תמיד באה לאחר או בין מילוני חובותיהם האחרות של המתנדבים (וכגון: העבודה, המשפחה, החברים ועוד)... דבר שיכול לשפר את המצב במעם, ביהו שיתוף פעולה מלא ויעיל של החברים.

סיכום פעילות הממסרים 1984-1985

ריכוז הפעילות (הטכנית) של הממסרים נעשה בשנה האחרונה בשונה למה שהיה קיים בשנים הקודמות. במקום "ועדת ממסרים" בוצעו פעילויות מקומיות כאשר התאום המרכזי והפעילות האדמיניסטרטיבית נעשו על ידי אבנר 4X4GE. הושגו כמה הישגים השנה כאשר הם בעיקר תוצאה של פעילויות מקומיות.

במשך השנה הוחלפו ממסרים ישנים בממסרים חדשים, שוננו אתרים של ממסרים קיימים והופעלו ממסרים באתרים ותחומי תדר חדשים.

הממסרים החדשים נתרמו, כבעבר, ע"י חברת מוטורולה. יאיר יוספי דאג להספקת הציוד ודוד 4X4WA דאג להשמשתם, כווננום לתדרים המתאימים והוספת דופלקטרים בהתאם לנדרש.

להלן סקר האתרים השונים, מהצפון לדרום:

צפת R3 - ממסר זה מופעל בפיקוחו של נפתלי 4Z4RM. הממסר הוחלף בממסר חדש שסבל ממספר מחלות ילדות שדוד 4X4WA מפל בהו ופתרו.

חיפה: בחיפה נמצאים שלושה ממסרים גם הם בפיקוחו של נפתלי 4Z4RM הנעזר בחברים נוספים.

4. גורמים מעכבים נוספים וחשובים הינם המצב הקיים כמדינה מבחינת המחירים - נושא הצמדותיהם של המחירים למסכת זר- ותיפקודו הלקוי של "דאר ישראל".

5. אבל גם נעשו מספר דברים:-
5.1 רכישה מרוכזת של כבלי קואקס RG-213. 16 חברים רכשו כ-920 מטר, והאגודה רכשה 80 מטר נוספים לצרכיה.

5.2 רכישה ויכוא מרוכז של האטלס לחובבי הרדיו. הוזמנו 100 אטלסים, וכולם נמכרו. תופעה מצערת שנתקלתי בה היתה שכ-25 חברים לא עמדו בהתחייבו-תם - הזמנתי את האטלס במסגרת הגללים המשוגרים, ולא התייחסו לבקשות התש-לום החוזרות ונישנות.

6. בהזדמנות זו ברצוני להודות לחברינו ישראל 4Z4IK על זה שהציע ועשה בהכאתם של האטלסים לארץ בצורה מהירה מאד.

7. לסיום - למרות שהוזכר במפורש בגללים המשודרים הרלוונטיים שה"אטלס" הינו ב"שמור/לבן", נשמע כאחד הגללים המשו-דרים בשנת אחד החברים כמחפש את הצבע-ים האחרים. אני מקווה שכשהוא נמצא בחיק המבע הוא רואה את כחול השמים ממעל, את ירוקת הצמחיה מלפניו, ואת חום האדמה מתחת... אותו חבר התלונן, שההפצה של ה"אטלס" הינה יותר מסובכת מרכישת דירה - ובכן, תשובתי הינה זו: כשאתה מספל בכספי ציבור אתה חייב לעשות זאת....

ברכת 73,

יורם צינמון 4X4SN

ממסר R0 - שובת בשלב זה אולם נעשים מאמצים להחזירו לפעולה באתרו הקודם, אוניברסיטת חיפה.

ממסר R12 - הועבר לאתר חדש על בניו "דיגיטל" בשכונת זניה. תודתינו לחברים עובדי "דיגיטל" שעזרו לקבל את האתר. ממסר זה מיועד, בעיקר, לשימוש RTTY כולל MAIL-BOX שיותקן בו כאשר R0 יופעל מחדש. לממסר זה יש כיסוי טוב מאד בכוון דרום וקצת פחות טוב לכוון צפון.

ממסר ה-UHF הופעל אף הוא בחיפה.

תל אביב: בתל-אביב מופעלים שתי ממסרים בפיקוחו של אהרון 4Z4AG.

ממסר R7 - פועל ללא תקלות אולם עם הפרעות רבות. נעשית בדיקה למציאת אתר חילופי שיהיה נקי מהפרעות.

ממסר UHF - פועל כהלכה, עם כיסוי טוב, לאחר שעבר שיפוץ ע"י אהרון 4Z4AG.

ירושלים:

ממסר R1 - ממסר ירושלים נמצא בפיקוחו נפתלי 4X4JW. הממסר פועל כהלכה ונותן שרות מעולה בתחום הכיסוי שלו.

באר שבע:

ממסר R13 - ממסר באר שבע מותקן באו-פקים. הממסר הוחלף במכשיר חדש אולם סובל עדיין ממחלות ילדות. לאחרונה הממסר עבר כווננון וקוימו קשרים עם תחנות באיזור ת"א. לאחר השמשת הציוד תבדק התאמת האתר להמשך שמוש בו.

אילת:

ממסר R3 - ממסר אילת הותקן באילת ונמ-צא בפיקוחו של בוריס 4Z4WB. ממסר זכ נב-נה ביוזמה משותפת של החיפאים והאילתים בעזרת ציוד שפונה מבאר שבע ושופץ ע"י דוד 4X4WA.

מגמות לעתיד:

הטכנית המומלצת לעתיד קשורות לפיתוח ממסרים ואתרים חדשים ולפעולות למניעת הפרעות.

בשלב זה נמצאות בבדיקה תוכניות להפעלת ממסר חדש באריאל, לכיסוי מרכז הארץ. כמו כן נבדקות תוכניות להזזת ממסרים באיזור חיפה על מנת להשיג כסוי טוב יותר.

נבדקות הצעות להפעלת ציוד שלנו באת-רים המוחזקים ע"י חברות פרטיות ומוסדות ציבוריים וממשלתיים.

נעשות בדיקות להפעלת אמצעים למניעת הפרעות, חלקן ע"י העברת ממסר R7 לאתר רועש פחות או ע"י התקנה מחודשת.

בהזדמנות זו ברצוני להפנות את תשומת הלב לפתרונות למניעת הפרעות הנהוגות בארצות אחרות. הכונה לשימוש ב-BURST TONE וב-PRIVATE LINE. חובבים הרוכשים ציוד חדש מתבקשים לודא שיש בתוכו האופציה של PL, לפחות בשידור. נראה שזו תהיה המגמה בשנים הבאות. TOUCH-TONE ו-TONE-BURST גם הם אפשריים אולם בעדיפות שניה ולשלישית.

אבנר 4X4GE

REPORT ON IARC INTERNATIONAL ACTIVITIES.
Ron Roden 4X4ARC

IARC was represented in June 1984 at HAMRADIO'84 in Frederickshaven by both 4X4AT and 4X4ARC, where as guests of the DARC our President had an opportunity to meet the presidents and representatives of several European Radio Societies and also John Allaway G3FKM the Secretary of IARU Region.1. At a reception at the Town Hall our President took the opportunity to make a presentation to both the Mayor of Frederickshaven and the President of the DARC. At this the major annual German Ham Radio Exhibition an informal working group was convened to discuss many aspects of Amateur Radio.

Some time and correspondence was exchanged with the British Licensing Authorities to regularise the reciprocal license situation between Israel and the U.K. which had lapsed due to a change in administration in the U.K.

In March Israel was again represented at the HF Working Group meeting in Luebeck (N.Germany). 18 countries were at this meeting and recommendations were made on the following subjects:-

- Interim terms of reference HFWG.
- R.S.T. reporting methods.
- HF contest classes for IARU Region.1.
- IARU HF World Championship.
- Prohibition of SSB contests below 1.85 Mhz.
- Bandplans 1.8 through 28 Mhz.
- IARU Region.1 CW/Phone Fieldday.
- Venue of next HFWG meeting.

There was discussion and consideration given to several surveys in regard to changes in the RTTY segments of the band. IARC submitted 2 papers on bandplanning and 1 on definitive terms of reference.

While visiting Belgium 4X4ARC was able to investigate at first hand with Cable TV operators the effects to and from Amateurs, further information was obtained from England and Austria on this subject. Our thanks are due to RSGB, UBA and OSVS for their cooperation in this matter.

אגודת חובבי הרדיו בישראל
ת.ד 4099
תל-אביב

מאזן בוחן
תאריך הדפסה: 31/03/85

יחידה	שם השכרן
126415.01	מכירות (הכנסה)
3064066.96	הכנסות ממסים
0.00	הכנסות מביטוח אנטנות
1505016.76	הכנסות מזרומות
4695498.73	סה"כ
316427.64	בנק הדואר
42205.03	בנק דיסקאונט
1143521.77	כדל פחם דוג'רי
1502154.44	סה"כ
584760.70	קניות (הוצאות)
189528.46	הוצאות דואר
760729.00	ממסים
260872.41	מזכירות משד
101080.65	אספה שנתית
234220.00	דגלים גבעים סמלים
21800.00	ימי שדה
75000.00	ק.ש.ל QSL
39604.00	נסיעות
299451.00	ביטוח אנטנות
614590.80	עזון הגל
3181637.02	סה"כ
0.00	מעמ עוש
0.00	מעמ עסקאות
0.00	מעמ תשומות
0.00	סה"כ
11707.27	סה"כ

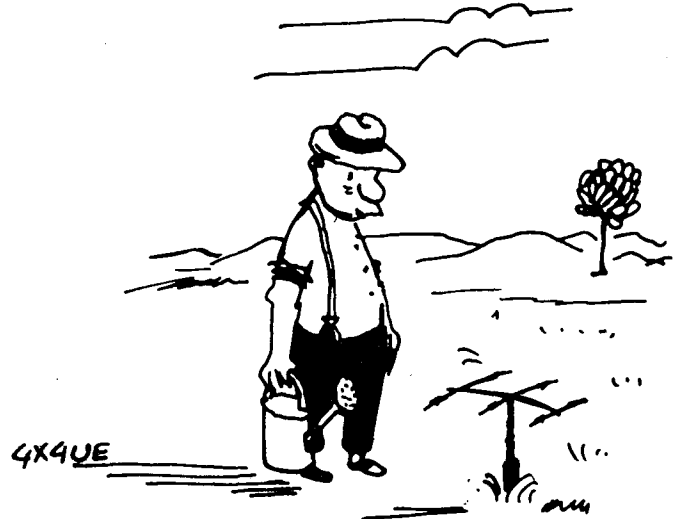

עברה שנה מאז גליון הגל שהוקדש לאסי-
פה השנתית הקודמת. פעילות שנמשכה מאז
הצטרפתי לוועד הגיעה לסיומה בחודשים האחר-
ונים. גליון זה גדול מקודמיו, מכיל
חומר רב ומגוון:
* סיכומי השנה שחלפה מפרי עטם של חברי
הוועד היוצא.
* מועמדים לבחירה באסיפה מציגים עצמם
ודיעותיהם במדור 'פרופיל' שהפך כבר
לחלק מהמסורת הדמוקרטית של האגודה.
* המדורים הקבועים: אינגליזית, תחזית
לת"ג והמדור המכני.
* פרקי הווי משלנו בצד מכתבים לעורך
בת.ד.4099.

בשנתיים ומחצה, (למעט חופשה בה ערך
את העתון 4Z4UR), עבר העתון גילגולי
צורה ותוכן. החל מ"גל קצר" של לפני
שנתיים ומחצה דרך גליון בגודל 1/8 ועד
לגליון בגודל A4, מדף מודפס במכונה, דרך
דף מודפס ומסודר במעבד תמלילים ועד לתו-
ספת מדפסת איכות לשיפור ההדפסה בעתיד.

גם בתוכן חלו שינויים וחלקם שינויים
שעד היום במחלוקת. מדור הבישול נעלם
ועמו גם המדור שנועד להבעת עמדה, שעורך
תמיד בקורת. (פוליטיקה?). נוספו מאמרים
וס דרות סכניות בנושאים אקטואליים
ומעקדמים. מאמרים בנושאי הווי התרבו.
מדור תחזית הלווינים הותלף בתחזית ת"ג
ו"קו אפור".

בעורך אני מסיים את תפקידי בגליון
זה. ההמשך תלוי במנדט שאקבל מהוועד, זה
שיבחר באסיפה הקרובה. לצערי אעדר
מהאסיפה השנתית ומאותה סיבה (להעדרות)
גם לא אעמיד את עצמי לבחירה חוזרת לוועד.
ברצוני להודות לכל מי שהשתתפו בכתיבה
ולכל החברים שעודדוני בע"פ ובכתב להמשיך
במלאכה.

73'5

צבי 4X4KT

דו"ח ועדת הביקורת לשנת 1984-85.

1. ועדת הביקורת ליוותה את עבודת מוסדות
האגודה במשך השנה קיבלה זיכוחים והס-
ברים ככל שביקשה. ככל ישיבות הוועד
נוכחו חברים מועדת ביקורת.
2. הוועדה ביקרה את חוקיות הפעולות וההח-
לטות של מוסדות האגודה בהתאם לתקנון
ולא מצאה בהן חריגות.
3. לא הובאו בפני הוועדה עירעורים ולא
בקשות לפרוש התקנון.
4. נבדק אופן ניהול העניינים הכספיים של
האגודה ולא נמצא בהם דופי. יצוין
לשבח המעבר לניהול ספרים בעזרת
המחשב.

יושב ראש ועדת ביקורת
קוטי שסטל 4X60M
6.5.1985

דו"ח של ה-AWARD MANAGER

בתקופה האחרונה, מינואר 1984 ועד
ראשון במאי שנה זו, הוצאתי את התעודות
הבאות:
31 תעודות 4X4=16. התעודות נשלחו ל-12
מדינות בכל רחבי העולם. בין מקבלי
התעודות היו 4 מאזינים ו-6 חובבים
ישראלים. עד כה הונפקו מתעודה זו 996
עותקים.
24 עותקים של 'התעודה הישראלית' חולקו
בתקופה הנ"ל. התעודות נשלחו ל-7 מדינות.
בין מקבלי התעודות 3 מאזינים אחד מהם,
מאזין בלגי, עבד את התעודה ב-VHF! בין
מקבלי התעודות היו 10 ישראלים. ס"ה
חולקו עד עתה כ-100 תעודות. תעודה מס. 1
נתנה ב-1.82.10 ל-4X6A6. החובב הר
מחול שזכה לתעודה זו היה ג'ים
AK3W.

בהצלחה ו-73
מרק שטרן 4Z4KX



כיתו אגודת חובבי הרדיו בישראל בתערוכת
הבולים הבינלאומית 'ישראלפיל 85'

יצאו משך השנה לתו"ל כמות של 160 ק"ג
לעומת 120 ק"ג של דאר נכנס!
למען האינטרס בלבד כמויות שנכנסו לעומת
כמויות שנשלחו:

גרמניה	נכנסו 33 ק"ג	יצאו 20 ק"ג
הונגריה	" 6 ק"ג	" 3 ק"ג
בלגיה	" 3 ק"ג	" 2.5 ק"ג
פינלנד	" 1 ק"ג	" 3 ק"ג
איטליה	" 8 ק"ג	" 11.5 ק"ג
צרפת	" 1.5 ק"ג	" 5.5 ק"ג
סורד	" 4.5 ק"ג	" 6 ק"ג

יצחק חלפון 4X4FU

חברי האגודה משתתפים בצער של חברינו
דורון לינדנר 4Z4PE על מות אביו.

QSL

דו"ח משרד הקשל

בזמן האסיפה השנתית הקודמת היתה בקופת
המשרד יתרה של 3.123.- שקל.
קבלתי מהגזבר משך השנה
סכום של 115.000.- שקל
הוצאות המשרד היו 89.118.- שקל
יתרה לזכות האגודה 29.005.- שקל
=====



4X4DS

מנחם גלנס, 4X6LQ

היום אפשר לומר מבצע מוצלח! למעלה מ-3300 כשרים, וכשמונים בעלי אות קריאה ומאזינים אשר חתמו בספר המבקרים. אורחים שבאו עם ואל משפחותיהם לראות, להתרשם ולעודד את צוות מפעילי 4X5DS.

הרעיון "השגעוני" החל עוד בפסח תשמ"ד. ערב אחד ישבנו קבוצת תלמידים וחברים במועדון חולון בת-ים 4Z4YH לחגוג את שלב סיום הבחינות. תוך כדי שיחה זרק אהרון 4X4AT את הרעיון של טריכת DX-PEDITION באיזור ים המלח. בינתיים הגיע סכות תשמ"ה, מבחנים נוספים, מחזור נוסף ניגש לבחינות, ושוב כערב בפגישה המסורתית התגבש הרעיון מחדש. קבוצת משוגעים לדבר- כראשותו של אהרון החלה בהזת הנושא. נדרשו לשם כך תיאומים ריחיים הן במישור הציבורי והן במישור המכני. התפקידים חולקו בערב מפגש מיוחד שנערך אצל 4X4AT, גרעין המארגנים שהתגבש היו: נעמי 4X6DW, אהרון 4X4AT יחד עם שושנה 4X6DL ומנחם 4X6LQ.

במשך המבצע השתתפו בעזרה מסיבית בצורות שונות, משפחת שטסל מקטן ועד גדול 4X60M, 4X6KT ו-4X6FR. משפחת אקסטיין ובראשה עמם (שבועדיו ספק אם היינו מצליחים) שספק תורן והכין ציוד חשמלי רב, 4X6LD אלדד שדאג רבות לחלק המכני בהכנת והתאמת התורן ולא הצליח להגיע להרכבת המחנה בגלל מחלה אך הספיק לרדת לאחר מכן כדי (לשדר), 4X4MU חנינה שדאג לא רק לאביזרים שונים אלא גם הוריד ברכבו את רוב הציוד לעין גדי. DL9BBS דירק עם הידע להרכבת היאגי, 4X6LB שלמה עם משפחתו, דניאל 4Z4OL שעבד הרבה CW, 4Z4UK זיו, 4Z4VH נועם ואשתו הנחמדה דורית. כמו כן יש להזכיר נוספים שעזרו במבצע והם יוסי 4X6KJ, משה 4X6KF, וכמו כן כל המבקרים אשר באו לעודד וחלקם לקחו יוזמה ושידרו. (אני מקוה שלא שכחתי אף אחד ועם כן איתו הסליחה).

המחנה כלל מספר אהלים ושתי תחנות שידור קבועות. אחד של 4X4AT שעבדה בעיקר על הגלים 20 ו-15 מטר ב-CW ו-SSB עם אנסנת יאגי שלושה אלמנטים שנתרמה במיוחד למבצע על ידי חברת FRITZEL מגרמניה. התחנה של 4X6LB שלמה הרץ עבדה בעיקר RTTY על 20 מטר SSB ו-CW על 40 ו-80 מטר. 4Z4OL שידר עם תחנתו ואנסנת ה-LONGWIRE שלו, שהביא והתקין במו ידיו, בעיקר על הגלים הארוכים כלומר 160 מטר.

חובה נעימה לציין את עזרתם הרבה של אנשי קבוץ עין גדי ולהודות עבור הארוח בחניון, ארוח שכלל הספקת חשמל, חדר, מקרר, מקום להקמת אהלים וכל זאת ללא תשלום בתקופת שיא של מבקרים.

זהו זה, מרעיון "שגעוני" של חובב ותיק, תמו שבעה ימי שידורים, והעבודה עדיין לא הסתיימה. הכנת ה-SSL'S למשלוח, הכנת תעודות...עבודה רבה עדיין מחכה לשדרנים, אבל הרגשת הסיפוק יחד עמה.

תודה לכל מי שבקר ועודד, תודה לאנשי הקבוץ ולכם החובבים שהתקשרתם עמנו!!!

ב ב ר כ ת 73

בנוסף לחוויות הקשרים הרבים נחלקם קשרים נדירים שנעשו מהאיזור, עברנו חוויות חברתיות נחמדות בהשתתפות כל אלה ששהו אתנו במקום. הבדיחות, החוויות והא-וירה ששררה במקום החברה היו נהדרים. תרמו לכך נועם 4Z4VH, מוישה 4X6KF ולא תאמינו, אפילו אהרון הרציני. הנשים הכינו את הארוחות ותוך כדי הכנה "עפו" סיפורים מכל הסוגים כשכל החברה יושבת מסביב. ממש חוויה נהדרת! כך ישבנו עד השעות המאוחרות של הלילה.

יש לציין שלא ציפינו לתהודה כה גדולה. כמות הקשרים והתעניינות החובבים היו מעל למצופה. גם אנשי החניון עין-גדי ביקרו אותנו במקום.

* צרור ברכות! *

דרגה ב'

4X6LK	בראון ארז
4X6NE	גלוסקין דו
4X6LQ	גלנס מנחם
4X6NF	גרומן אורן
4X6NP	נגר דוד
4X6PK	נויפלד עמית
4X6OK	פופקו אריק
4X6NQ	פרל זאב
4X6AT	קירשנר עמי
4X6DL	קירשנר שושנה
4X6NV	קישון רונית
4X6NT	קרע מל
4X6OB	שביסלובסקי הדר
4X6OD	שינה שאול
4X6MD	שברבני עזרא

בהרבה הצלחה ומינימום QRM !

ברכות לחובבים שעברו בהצלחה את בחינות משדד התקשורת:

4X6NOS	בורשטיין אלחנן
4X6NQP	בן דב יחזקאל
אין עדיין אות קריאה	ברעם דן
" " " "	גולן ברוך
4X6NOT	גרינהולץ אדי
4X6NNJ	ליאור גל
4X6NOY	ליאור יוסף
4X6NYL	לפיד יעל
4X6NOJ	לפיד עופר
4X6NOC	מלמד אריה
4X6NPM	פונסט משה

פרוטוקולים

מיטעויל הועד

ע' 6

פרוטוקול ישיבת הועד 11/84

שהתקיימה בתאריך 22 לנובמבר 1984 ברעננה.

1. נוכחים: 4X4AT, 6E, 6T, KT, 4X6CW, 4Z4UR
יו"ר ועדת הבקורת קוטי.

3. יוצאת משלחת לעין גדי בתאריכים 6-13/4. המשלחת מאורגנת ע"י מועדון חולון/בת-ים. הועד מתבקש לתת חסות האגודה למשלחת. החסות משמעותה הורעות מסעם האגודה לאגודות חובבים על פעילות המשלחת.

החלטה: המשלחת בחסות האגודה כמפורס לעיל.

4. דו"ח הגזברות: אין עדיין הענות חברים לקריאה לתשלום המיסים ועינין הכרטיס. החלטה: בעתון הגל הקרוב יוקדש דף אחורי למודעת הגזברות ותלושי השתתפות והרשמה.

לשאלון הפרטים האישיים יש להוסיף מס. ת.ז., מס. רישיון החובבים, דרגת הרישיון ותאריך הלידה.
הוצאות: עתון 110000 שקל

משרד קשל	20000
גביש למסר	22000
חמרים למסר	60000
קואקס	40000

הצעה להדפסת העתון : \$ 125

הצעה להדפסת כרטיס חבר 0.30 \$ לכרטיס

5. דו"ח ממסרים: בצפת הוכנס לשימוש ממסר שנתרם ע"י מוטורולה. בימים הקרובים יסעו לספל בו. הממסר הישן הורד לשיפוף. לאחר השיפוף ימסר להתקנה באילת. חובבי אילת ידאגו למקום. הדופלקטר של כ"ש יכוון ל: R3 עבור אילת. לאחר מציאת המקום תרכש אנסנה לממסר אילת.

ממסר ת"א : נעשים נסיונות לשיפורו.
ממסר כ"ש : בהחלפה.
R12 : הכרטיס (העתון תיקון)
ישלח ל W4F8M.
LINK UHF : אושר רכישת מערכת אחת.

6. הישיבה הבאה בתאריך 27 לדצמבר 1984 בכיתו של סוביה 4X46T.

רשם צבי פומר 4X4KT

פרוטוקול ישיבת הועד 12/84

שהתקיימה בתאריך 27 לדצמבר 1984 בתל-אביב

1. נוכחים: 4X4AT, 6E, 6T, SN, 4X6CW, 4Z4UR
יו"ר ועדת הבקורת קוטי 4X4-504, 4Z4LX
נעדרים: 4X4KT, 4X6DW (שניהם בגלל מחלה), 4Z4RZ
אורחים: 4X6AW, 4Z4VS, LM, FR

2. 4Z4VS - קבלת מועדונים לאגודה - ועדת החברים מציעה קו מנחה כללי לקבלת מועדונים כחברים. אושרה קבלת החברים, לפי רשימה שבסיעף 1 שבמכתב המצורף, עם המלצתה של ועדת החברים.

3. 4X4AT - משרד התקשורת - אהרון דווח על היחסים עם משרד התקשורת.

4. 4X46T - דווח על :
- תשלום המיסים.
- כרססת החובבים.

5. 4X4NS - הזמנת ספרי QTH LOCATOR - החלטה : יוזמנו 50 עותקים משכדיה.

6. 4X4AT - תוצאות תחרות האביב יפורסמו ב'גל' בגל הקרוב.

7. 4X4AT - תחרות תג"מ ע"ש פינצ'וק - 4X6AS או 4Z4KX יתבקשו להיות שופטים. המלצה : שבשנה הבאה יפורסם שם השופט לפני התחרות.

8. בשם 4X6DW - נשלחו 100 מכתבים לחובבים שהוצאו מהאגודה בגלל אי תשלום מיסיהם לשנת 1984.

9. בשם 4X6DW - הארוע השנתי - החלטה : לקיים את הארוע בסביבות פורים.

10. 4X46T ו 4X46E - ממסרים - שניהם מסרו דווחים מקיפים על הממסרים השונים.

11. הישיבה הבאה תתקיים כיום שלישי ה - 22 לינואר בשדמה.

רשם אבנר דרורי 4X46E

פרוטוקול ישיבת הועד 1/85

שהתקיימה בתאריך 22 לינואר 1985 בשדמה

1. נוכחים: 4X4AT, 6E, 6T, 4X6CW, 4X6DW
יו"ר ועדת הבקורת קוטי 4X4-504
נעדרים: 4X4KT (בגלל מחלה), 4X4SN, 4Z4UR, התנצלו.

2. 4X6DW - דו"ח - על כרססת האגודה והמוסר הסוב של תשלומי דמי החבר. מתלוננת על אי הופעת העיתון בזמן. החלטה : הוסל על אהרון 4X4AT לחפש עורך תחליפי.

3. 4X4AT - מעלה נושא הכנת צוות להמשכת הועד.

הוחלט : שכל חברי הועד יעשו כמיטב יכולתם לדתום חברים שיתרמו את חלקם לסובת האגודה.

4. 4X46T - מציג את כרטיס החבר החדש ואת הנהלת החשבונות הממוחשבת.

5. 4X4AT - הצעות לשינוי תקנון :

החלטה : לבקש מ- 4Z4GU דני שלם להיות יושב ראש ועדה שתדון בהצעות השונות שהועלו באסיפה השנתית האחרונה, ולה- כין המלצות עבור הועד לאסיפה השנתית הקרובה.

בהצבעה- 4 בעד 1 נגד - ההצעה נתקבלה.

6. 4X6DW - צעדת הגלבוש :
הוחלט : לשקול את השתתפותינו בחיוב לאחר מפגש בין אבנר 4X46E ונעמי 4X6DW עם הועדה המארגנת של הצעדה.

7. 4X6DW - האירוע החברתי השנתי :

הועד מציע לקיים את האירוע כאותו מקום (מושב עשרת) לקראת אמצע חודש מרס, כפי שנערך בשנה שעברה. בגלים המשודרים תפורסם הודעה מסעם הועד, בשבת ה- 26.01.85 וביום שלישי ה- 29.01.85, על קבלת הצעות תחליפיות הכוללות אירגון של האירוע, בתנאי שהתקציב של השכרת האולם, לא יעבור סך של - \$ 200. שער יציג (ללא כיבוד). על הצעות מעשיות לאירוע, כולל האירגון, צריכות להגיע לאהרון 4X4AT עד יום חמישי ה- 31.01.85. האירוח יעשה ע"י חברי האגודה !! התוכנית המוצעת לאותו ערב " ערב נוסטלגיה ".

8. 4X46E - ממסרים :
אבנר מסר דו"ח מפורט על פעולתם ושרו- תם של כל ממסרי האגודה.

9. ישיבת הועד הקרובה תתקיים ביום 12.2.85. מקום הישיבה יקבע תוך השבועים הבאים !!

רשם אהרון קירשנר 4X4AT

שהתקיימה בתאריך 12 במרס 1985 בחולון

1. נוכחים: 4X4AT, 6E, 6T, SN, 4X6DW, 4X6CW, 4Z4UR.
יו"ר ועדת הבקורת קוטי 4X4-504.
נעדרים: 4X4KT (בגלל מחלה).
2. אשור פרוטוקול הישיבה הקודמת (2/85):
: העתקים של הפרוטוקול חולקו לחברי הוועד ואושר.
3. 4X46E - מקריא את ההוראות לצעדת הגלבו. ההוראות מצורפות לפרוטוקול.
4. 4X46E - מדווח על המסרים.
א) קיימת אפשרות להשיג מערכת UHF-LINK מסומורולה.
4X4AT אהרון ינסה להשיג רשיון מתאים.
ב) R12 הועבר למקום חדש בחיפה באיזור דניה.
ג) ממסר ה-UHF RU70 הותקן ומופעל באדיבותו של 4X6DI יורם כמוריה.
ד) המודם של R12 תוקן ויורכב יחד עם ה-MAILBOX לממסר כך שיוכל לפעול טוב ב-RTTY.
ה) עניין מיקומו סופי של ממסר אילת עדיין בטיפול. בינתיים מותקן הממסר (R3) בביתו של 4Z4WB בוריס פיקסלר.
ו) בממסר R3 כוון הדופלקסר ע"י 4X4WA זוד. תודת הוועד הועבר לדוד בעל פה.
5. 4X6DW - דווחה על ההכנות לאירוע החברתי ועל המוצרים שנתרמו כפרטים לאותו להגדרה.
הוחלט: מחיר הגרלה באותו אירוע - 1000 שקל.
6. 4X46T - טוביה ינסה להכין את הדו"ח הכספי השנתי עד סוף חודש אפריל כדי לפרסמו ב-'הגל' לפני האסיפה השנתית.
7. 4X4AT - ממליץ למנות ועדה לתעודות הערכה של האגודה.
הוחלט: AT אהרון יפנה לצוות של שנה שעברה, 4X480 יאיר ו 4Z4LX רמי, כדי שימלאו את התפקיד גם השנה.
8. 4X4KT - צבי (סלפונית) יתבקש לפרסם ב-'הגל' הקרוב את החוקים לתחרות האביב לפי החוקים של השנה שעברה.
הצעה: להעניק לזוכים פרס נוסף לגביע הנווד.
הוחלט: לבקש מ-4X6AS אהרון סולימא להיות שופט באותה תחרות.
9. 4X4AT - מדווח על הקשרים עם סניף התקשורת, עם מר ישראל ביבר ומר מוס פרמונט, בעניין הפעלת תחנת חובבי רדיו בעת תערוכת הכולים שתאריך בין ה-14 וה-22 לחודש מאי 1985.
רשם אהרון קירשנר 4X4AT



אגודת חובבי הרדיו בישראל
ISRAEL AMATEUR RADIO CLUB
ת.ד. 4099 ת"א 61040 Tel-Aviv 4099 P.O.B.

ה N S ה

הנני מתכבד להזמין

לאסיפה השנתית של אגודת חובבי הרדיו בישראל

שתתקיים א"ה ביום ה' בסיון ה-30 למאי 1985 באוניברסיטת בר-אילן באולם שלייפר

להלן לוח הזמנים:

- 17.00-18.30 כינוס ומפגש ועים
- 18.30 פתיחת האסיפה
- בחירת יו"ר האסיפה וסגנו
- י ז כ ו ד
- ברכת יו"ר האגודה
- ברכת נציג משדד התקשורת
- 19.00-20.00 חלוקת גביעים ותעודות דווח חברי הוועד היוצא-השלמות דווח ועדת החברות דווח ועדת הבקורת
- 20.00-20.30 ה פ ס ק ה הרשמה של הצעות לדיון
- 20.30 דיון בדוחות, דיון חופשי דברי חברים והצעות כלליות הצגת מועמדים למוסדות האגודה בחירות למוסדות האגודה

הנך מתבקש לשמור על הזמנה זו המהווה כרטיס כניסה והצבעה באסיפה.

נעמי דור 4X6DW
מזכירת האגודה

RTTY חלק ג'

1 Typical high-performance f.m. demodulator.

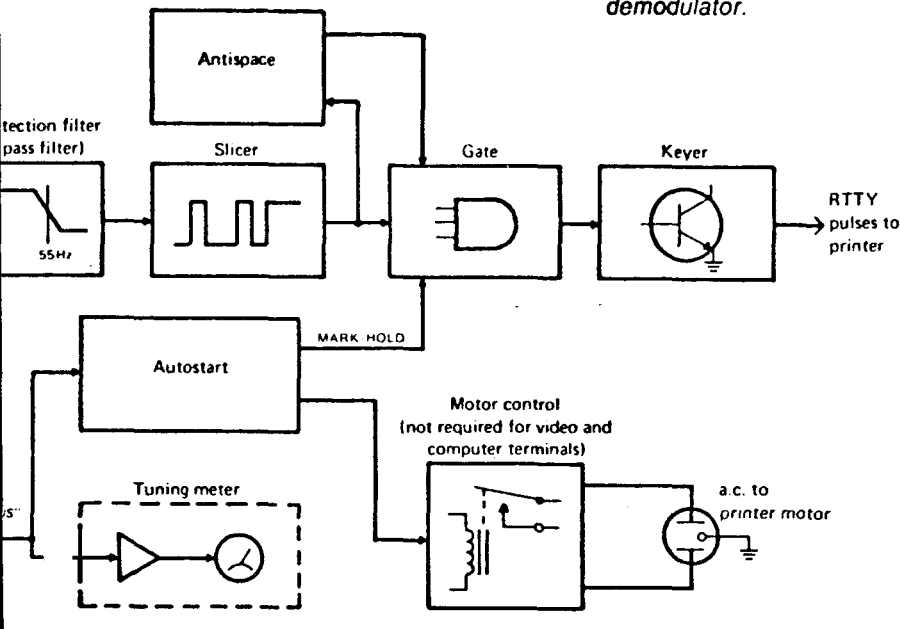

2 Typical high-performance a.m. demodulator.

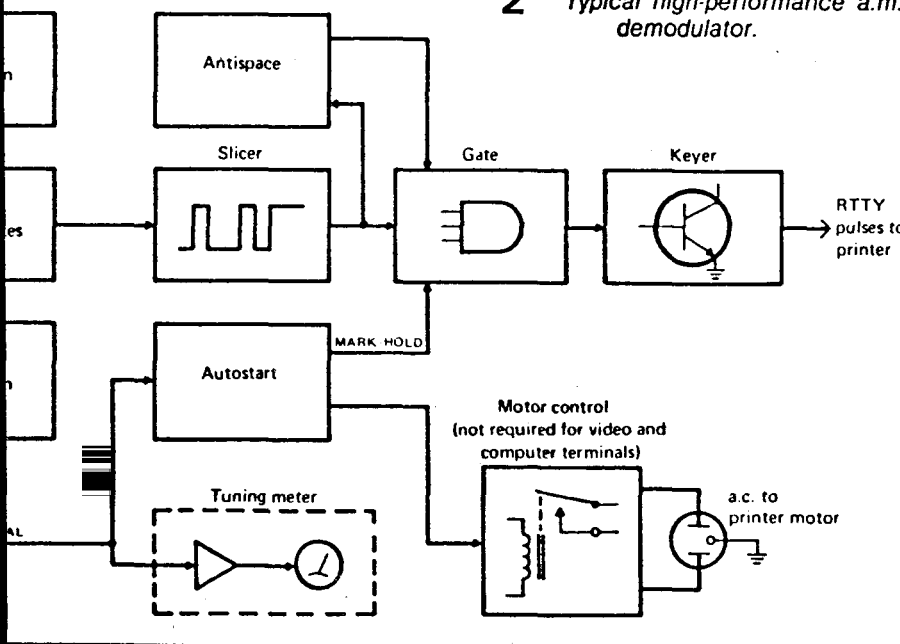

עד כה עסקנו בעקרונות ולהשלמת חלק זה של סדרת המאמרים יוקדש המאמר לגילוי מל-פרינסר מסוג "אפנון תנופה" ו"אפנון תדר". עורך הגל מציע לחובבי המלפרינסר ליצור "שלחן עגול" בשבת על 7040 קילוהרץ לדיון בנושאים הקשורים במלפרינסר ולסיוע לכל מי שרק נכנס לנושא. הפגישה הראשונה בשבת 1 ביוני 1985 בשעה 13:00 לפי שעון ישראל.

סכמאות מלבנים של שני סוגי הגלאים מופיעים באיורים מס 1 ו-2. בגלאי מסוג אפנון תדר (FM) קיימת הגבלה של תנופת האות כך שהגילוי נעשה על אות שתנופתו קבועה. בגלאי מסוג אפנון תנופה (AM) נעשה הגילוי על אות שתנופתו יכולה להשתנות בהמשך הקליטה. לשניהם יתרונות וחסרונות ונציגם להלן:

בגלאי מסוג FM מתקבל לאחר המגבל (LIMITER) גל ריבועי בעל תנופה קבועה. המגבל קוצץ הפרעות ורעש. המגבל מאפשר חיבור למערכות ספרתיות לגילוי האות.

בגלאי AM אמנם מתקבל אות בעל תנופה שאינה קבועה אבל אות זה נקי מבחינה טפק-סראלית בעוד שאות היוצא ממגבל עשיר בתדרים הרמוניים ומחייב לכן מסנן קדם שמונע מאוזות שאינם בתחום להגיע למגבל. מסנן זה חייב להיות צר סרט וללא גליות (RIPPLE) בתחום המעבר.

בגלאי AM נדרשים מעגלי איזון התנופה לאחר הגילוי (DC RESTORATION) שאינם נחוצים בגלאי FM.

בגלל תכונות גלאי FM, האות התזק ביו-תר בתחום המעבר של המסנן הוא השולט על הגלאי. (כמו ב-2 מ' שגם הוא FM) ולכן בתנאי QRM גלאי FM ממש 'אבוד' ומי שהת-נסה בכך יודע כמה הדבר מתסכל. יש חובבים הנמנעים לכן מלקרוא QM כי מספיק "אימלקי" אחד כדי לחסום DX של ממש.

השאלה מה עדיף, גלאי FM או AM לא תז-כה איפו לתשובה פשוטה; הכל תלוי באיכות האות הנקלט. בתנאי גל גדועים, דהיינו מיטום תחנות, עדיף גלאי FM. בתנאי QRM עדיף גלאי AM.

לאחר הגילוי בגלאי AM קיים שער המקבל את אות ה-M או ה-S: מסנן מעביר נמוכים שלאחר הגילוי ומעגל שמסרתו להביא את האותות לרמה ז"י אחידה. פיצוי מה להעדר מגביל לכניסה.

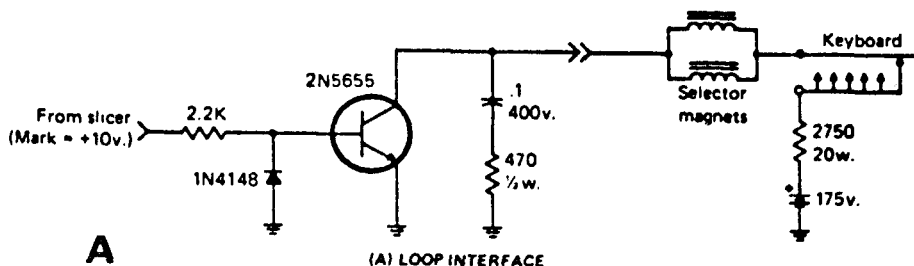

A

(A) LOOP INTERFACE

המסנן מעביר הנמוכים מסרתו למנוע רכיבים בתדר גבוה הקיימים עדיין לאחר הגילוי שלהגיע לשאר דרגות הגלאי. כ"כלל אצבע" יהיה רוחב הסרט של המסנן בהרץ כמתציה האינפורמציה כבאוד. ככל שקצב האינפורמציה מהיר יותר נשתמש במסנן שהנו רחב יותר. באיור מס' 3 סכמאות של מסננים כאלה: LC ומסנן אקטיבי. כדאי לשים לב לעיון המסנן שיותאם לקצב האינפורמציה במיוחד כשמתכננים להעביר מידע בקוד ASCII ובקצב מהיר וללא שינוי המסנן לעבור לקצב 45.5 באוד. מסנן שיתאים ליישום הראשון יעביר רעש מיותר ומפריע ביישום השני.

הדרגה הקרויה SLICER היא מגבל תנופה שמטרתו להביא את האות לצורה של גל די-בועי. גל זה נוח לשימוש באלקטרוניקה ספרתית. יחד עם ה-SLICER ימצא לעתים במכשירי RTTY מעגל מתקן רמת DC או סימטריות האות. מעגל זה מסומן לעתים בשמות:

ATC = AUTOMATIC THRESHOLD CONTROL
 DTC = DECISION THRESHOLD CONTROL וכו.
 במקרים אלו מעגלים זהים שמטרתם לשפר את האות במקרה של QSB. החסרון העיקרי של מעגלים אלה מופיע כאשר קצב השידור אינו אחיד והשידור אינו רצוף כמו למשל כאשר משדרים לאט ותוך הקשת אות את באצבע אחת. ה-ATC ודומיו פשוט "משגעים" את המערכת ומוטב לכן להפסיקם.

בכל סוגי הגלאים רצוי שתהיה תצוגה כל שהיא המראה שהמערכת קולטת את האות במיטבו. בעיקר חשוב הסדר שנביא את האות למרכז תחום המעבר של מסנני הכניסה. משך שנים היה מקובל להשתמש בשק"ק (=CRT) ולקבל "צלב" מצידוף של אות ה-M וה-S בכניסת X ו-Y בהתאם. מנסיונם של רבים ניתן לקבוע שעד היום זו התצוגה הטובה ביותר. כיום נעשה שימוש בדפ"א (= זיודות פולסות אור-LED) ויש אף מכשירים שבהם הן מסודרות בצורת צלב. ברוב המקרים זה מספיק למעט מקרים של אות בעיתי. על השק"ק ניתן גם לזהות בעיות באות הנקלט ולמי שיש מקלס נפרד בתחנה, גם בעיות על האות העצמי המשודר.

דרגות היציאה מהגלאי שונות ומותאמות למערכות שלאחר הגלאי. בדגמים הישנים של מלפרינסר רעש אלקטרומכני הדרגה שבאיור A מספקת. למלפרינסר האלקטרוני הממוחשב דרוש דרגה מסוג אחר אם לתקן RS-232, ל-TTL או ל-MIL188 כמוצג באיור B.

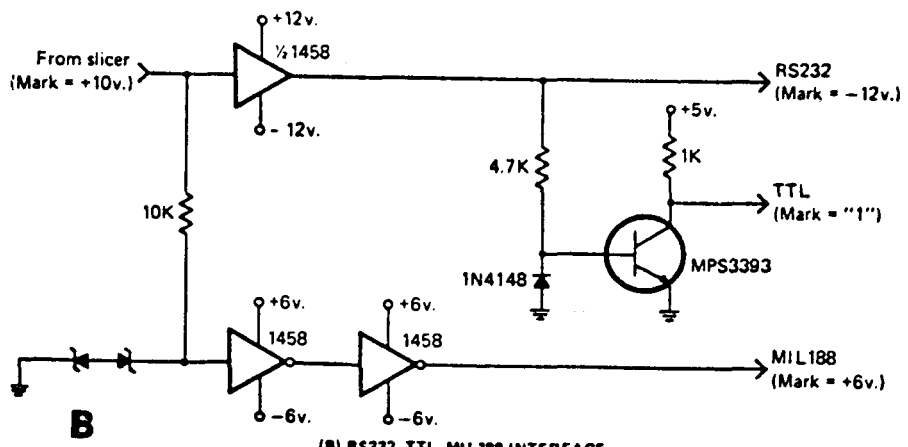
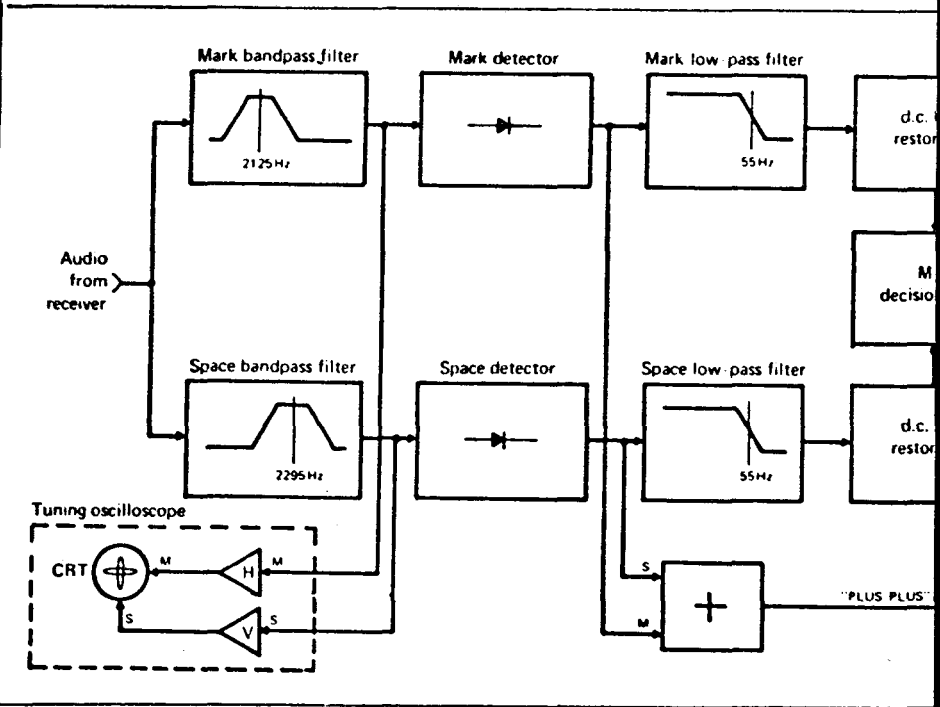
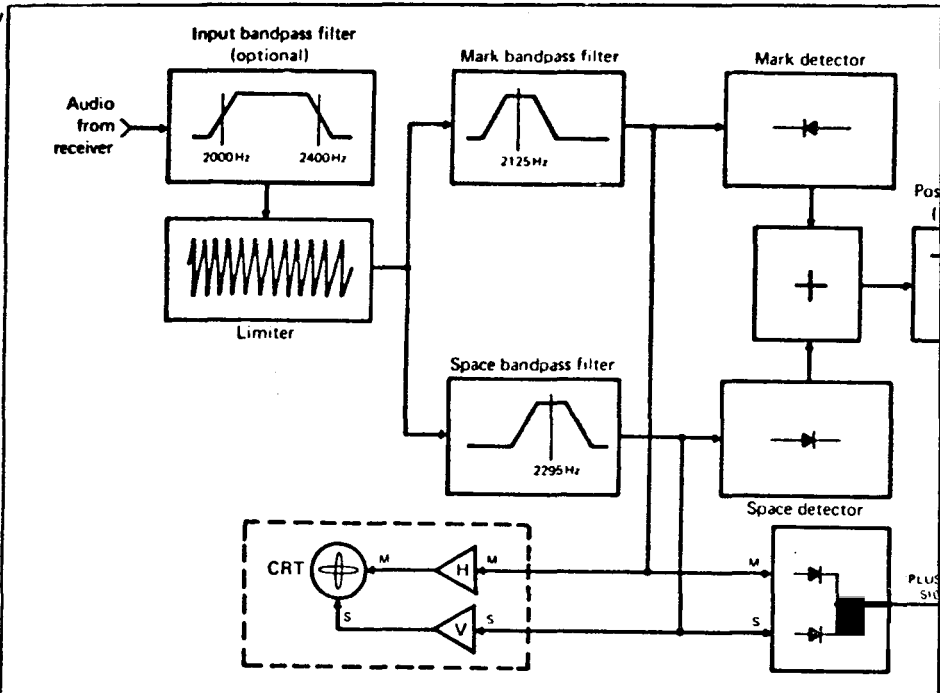

(B) RS232, TTL, MIL188 INTERFACE

תקציר קורות חי

אני אלי פרידמן 4X4BR (לשעבר ZF26E) התחלתי את פעולתי המקצועית והאירגון-ניות בשנות ה-40 כשהנני חבר ההגנה. עובד ולומד את מקצוע הרדיו והאלקטרוניקה במ-קום עבודה פרטי ובסכניון העיברי בחיפה. משרת בצה"ל מתחילת אוקטובר 1947 עד תחילת 1950. עובד תחילה כפירט (משהיה נהוג אז ומודרני) בתור 4X4HIM ומיד לאחר מכן בתור 4X4BR אות הכריאה הנוכחי.

מתחבל בתחילת 1952 בנק לאומי ועובד שם עד 1962. נשלח מטעם המדינה בשנת 1964 לחו"ל ותזר משליחות זו ב-1966. מתקן מיד כמחליף מנהלים בבנק הפועלים ולא זמן קצר כמנהל סניף. לאחר 13 שנה בתפקיד זה הנני נשלח בתור מנהל סניף לאיי קיימן בקריבים עד לפני כמה שבועות.

הפעלתי משך שנתיים משם את תחנותי בתור אות הכריאה האמור ZF26E הפעלתי קשר יום יומי עם הארץ. אני סבור שהרכה מהמקומיים התקשרו עמי בתקופה זאת... (כרטיסי קש"ל ימסרו לכל המתקשרים עד האסיפה הכללית).

מאז פעולתי הראשונה בשטח החובבות בשנות הארבעים שרתתי מספר פעמים כחבר ועד האגודה ובשנים האחרונות עד ליציאתי לחו"ל כחבר ועדת הבקורת ולדוב יו"ר.

הנני מתפנה בתחילת מאי שנה זו לפעילות עיסוקית פרטית וציבורית עקב יציאה לגימלאות מוקדמת, כך שאוכל להתפנות גם לפעילות ציבורית באודותנו שכה יקרה לנו.

הסברתי מספר פעמים כספית לדו"ח ועדת הבקורת באסיפות כלליות מה חשיבותה ועדה זו ואני סבור שאין איש שזלזל בער באגודה. למרות הנ"ל ברצוני להדגיש שוב משרת ועדת הבקורת הנה לשמור על הסגנון המפואר הנקרא אגודת חובבי הרדיו בישראל ואשר בהקמתה, ובשיקומה ובצביונה היפה הושקעו ימים לילות ושעות על ידי חברים נאמנים ומסורים שלנו.

מטרה נוספת הינה לפקח בתור ועדה סוב-רנית בלתי תלויה (למעט באסיפה הכללית) על המלך תקיין של פעולות הועדות השונות וועד האגודה ולהביא את מסקנותיה לפני האסיפה הכללית השנתית.

לאור החשיבות שאני מיחס לכיום ועדת בקורת טובה ועירנית הנני מציע את מעו-מדותי לתפקיד חשוב ורציני זה בפעם נוספת.

אני מקווה כי כל הנבחר לוועדה זו ייצג בנאמנות ובמסירות וביושר את חברי האגודה אשר יבחרו בו.

אני מספיק מוכר. לאחר 35 שנות חברות באגודה, כדי לא לכתוב פרופיל ארוך ! הייתי 6 קדנציות גזבר האגודה בעבר ומוכז להמשיך בתפקיד זה גם כועד הבא.
טוביה גרינדו 4X46T

לאחר 4 שנים כיו"ר אגודת חובבי הרדיו בישראל אני שוב מעמיד את עצמי לכחירה לוועד. אין כמו ההצלחה כמדרכן להמשכת עבודתי כועד. עבודות השנים האחרונות הניבו פירות רבים, דוקא בשנה האחרונה. ברור שכלי הצוות המצויין שעמד לימיני לא היינו מגיעים לאותם ההשיגים, אך אני מאמין שהדוגמה האישית דחפה את אמיתי למאמצים גדולים שתרמו בסופו של הדבר לטובת האגודה, ואני תקווה - גם בעתיד.

ההרון קירשנר 4X4AT

כבר מגיל 10 התענייתי בחובבות הרדיו. בשנת 1983 עמדתי בבחינות לדרגה ב' ואות חקשר שלי הוא 4X6LD. אני עצמאי. נולדתי בשנת 1949 בתל-אביב, נשוי ואב ל-3 ילדים.

אחרי שנת פעולה במסגרת ועדת החברים נראה לי שלועד האגודה דרושים אנשים שמוכנים לתרום מרצם ומזמנם לטובת כלל חובבי הרדיו בישראל. לכו אני מציע את מועמדותי לתפקיד כועד האגודה.

בברכת 73

אלדד מסחרי 4X6LD

משך השנה האחרונה הייתי חבר כועד האגודה ודו"ח פעולתי תמצאו בגליון זה של 'הגל'. אני מוכן להמשיך ולתרום למען האגודה גם כועד הבא.

אבנר דרורי 4X46E

שמי יוסי אובסמפלד וגר ברח' המעגל 28, רימון, קרית אונו. נולדתי באמסטרדם בשנת 1937, שם גם הלכתי לבית הספר. מאוחר יותר הגרתי לארה"ב למדינת ניו-יורק עד עלייתי ארצה בשנת 1969, ומאז אני גר בכתובת הנ"ל.

אני חובב רדיו קצת יותר משנתיים, וכמוכן עשיתי את הבחינות ויש בידי רשיון לדרגה ב'. את הקשר שלי 4X6KJ. מזה שנתיים אני גם חבר באגודת חובבי הרדיו בישראל וגם חבר ב-RS68.

הנני עצמאי, ומנהל את עיסקי בצפון תל-אביב, נשוי ואב ל-2.

אני מקוה לתרום לאגודה במסגרת הועד הבא.

בברכת 73

יוסי אובסמפלד 4X6KJ

חבר אגודה יקר

בה"גל" האחרון פורסם מאמר שכתבתי והדו ב-"קשר בזירוי טרופוספרי". שיטת קשר, בתחומי התג"ם והתא"ג אשר אינה מופעלת על ידי החובבים בארץ. שיטה זו מאפשרת קשר לסווח של מאות קילומטרים. קשר בזירוי טרופוספרי פירו-שו, לגבנו החובבים, מאמץ טכנולוגי, מאמץ ארגוני ועבודת צוות, כולם יחד להשגת המטרה.

ובכן חבר אגודה יקר, זה הקו המנחה שלי. להתאמץ, לעבוד בצוות להשיג הישגים.

לפי קו זה אפעל כחבר ועד אגודה. אני מעוניין לקדם ולא לעקב. לבנות ולא להרוס וביחד להגיע למטרות שאינו מושגות. למעוניינים כפרטים אישיים: אני יליד 1936 (נשוי לנעמי ואב לעפר יעל ויהודית). עפר ויעל סיימו לימודי אלקטרוניקה בבית ספר אורט השכן לנו וגם ניגשו בפגרת הפסח האחרון לבחינות משרד התקשורת לחובבי רדיו וכל המשפחה מקווים שעברו אותן בהצלחה.

אני בעל רשיון א'. לא הייתי פעיל כחובב זמן רב בשנות שירותי בצה"ל. עם פרישתני לגמלאות חדשתי הפעילות.

בברכת 73

פלג לפיד 4X46P

להתראות באסיפה
אלי פרידמן 4X4BR

"אילו כולם היו כמוהם"

תסריט לזכרו של במאי הסרטים כריסטיאן כריסטופורסון
מאת ישראל המבורג 4x4J0

תמונה א'

דימדומי ערב. אם אש מפלסת לה ספינת הדייגים ה-
תיקה "מרי" דרך אל מחוץ לפיורד נילסון בצפון נורו-
גיה. הים היה רגוע לחלוטין ושבעת המלחים בראש
הסקיפר היו עסוקים איש איש בעבודתו. חלקם בהכנת
הרשתות. הסבב במסבחו. והסקיפר, הוא רב החובל אשר
מפיו ישק כל דבר סיים זה עתה קשר אחרון עם תחנת
החוף כאשר הקשר הבא נקבע לאחר חצות. זאבי ים וותי-
קים היו, ופרנסתם על הדייג, הים היה רגוע לחלוטין
ומזג האויר הנינוח לא שינה דעתם כי מצב זה עלול
להשתנות תוך פרק זמן קצר.

בעוד הספינה מתרחקת מהחוף כאשר לפניך דרך של
כ-200 מייל מערבה התכנסו כולם לחדר האוכל לארוחת
הערב אותה הגיש הסבב בצירוף שתי פחיות בירה לכל
איש. את שאריות הבשר היו נודקים למתולה שחוררות
שליוותה אותם בדרכם והיתה מעין קמע בספינה.
הלילה ירד. חלקם הלכו לישון, על משמרתם היו
הסקיפר ויהנסון, ועוזרו.

מודאג מעט היה הסקיפר מהתקדרות השמיים ועננים
שחורים הופיעו באופק. גם הרוח הגבירה את מהירותה,
יושב היה ליד המפה ועורך חישובי ניווט כאשר עוזרו
מכין לו כוס קפה מעורר. שקט ירד על הספינה ופרט
לפעילות המנוע העמומות שבקעו מתחתית הספינה לא
נשמע דבר.

חצות הגיש, ויהנסון הפעיל את מכשיר הקשר כדרכו
כל ארבע שעות על מנת להתקשר עם תחנת החוף. דעש עז
כיסה את התדר בו אמור היה להקשר. תחנת החוף כלל לא
נשמעה ויהנסון החליט להשאר בהאזנה שקטה. אהב היה
להאזין לתחנות חובבי הרדיו. אולם לאחר כחצי שעה
סגר את המכשיר, נתן הוראות אחרונות לתורן שעל הסי-
פון והלך לישון.

כאב עז ואדון העיר את ויהנסון לקראת בוקר, הוא
חש בביטחו כאבים והחליט לבקש כוס תה מהמסבב. אולם
גם הסבב לא הרגיש טוב גם הוא חש כאבים עזים בבטנו.
כאשר ניגש לבדוק את יתר אנשי צוותו נדהם לגלות
שכולם שוכבים על יצועם שטופי זיעה קרה ומתפטלים
מכאבים. איך שהוא שפתו תה וחילקו בין אנשי הצוות.

יהנסון היה מודאג מצב אנשיו וגם מחוסר האפ-
שרות להקים קשר עם החוף. מרוחקים היו כ-100 מייל
ולכן החליט להוריד עוגן, לדמם את המנוע, התישב ליד
המקס"ש בנסיון להקים קשר עם תחנת החוף. הנסיון
נכשל ושעת הקשר הבאה תהיה רק בעוד ארבע שעות. מצב
האנשים הלך והחמיר, ועוד הוא תוהה מה לעשות הגיעה
אליו בשורת איוב, החתולה השחורה נמצאה מתה בפיתח.
או אז הבין כי הצוות כולו לקה בהרעלת קיבה קשה,
ידע גם כי חייבת לבוא עזרה מיידית. הדבר החשוב היה
לנסות ולהקים קשר עם תחנת החוף. הוא גם העלה אפש-
רות שאם לא יצליח ינסה להתקשר על תדר חובבי הרדיו
ולנסות להקים קשר דחוף עם מי שיהיה.

תמונת מצב; ספינת דייגים קסנה תקועה בלב ים ובתוכה
שבעה אנשים חולים חסרי אונים תלויים בסקיפר והרבה
מזל.

לפני למעלה מ-25 שנים היה הדבר:
במסגרת חגיגות שנת העשור למדינת ישראל,
הקימה האגודה, בסיוע ועדת העשור העו-
למית, חיל הקשר של צה"ל ומספר "משוגעים
לדבר", תחנת חובבים פעילה ב"תערוכת
העשור", שנערכה באולמי "בית סופר" בתל
אביב.

בתערוכה היו שני משדרים: האחד של 25
ווס עם 807 סופית (זוכדים עדיין את
השפורפרת?) של גידי 4x410, והשני של 5.
קילווס (מ.ק.-81) של חיל הקשר.

את התחנה הפעלנו בתורנות משעות הבוקר
ועד שעות הלילה המאוחרות והיא היוותה את
אחת האספקציות של התערוכה.

באחד הערבים קיימתי קשר עם חובבת
רדיו מסריבו שביוגוסלביה. בסיום הקשר,
לאחר ה-73 וה-88, חזרה אלי היוגוסלווית
ולתפתתי הוסיפה בעברית "שלום ולהת-
אות" ושוב 88.

קראתי לה טוב ושלתי בהשתאות, מניין
לה המילים העבריות הללו. היא השיבה שיש
לה אחות בארץ, בקיבוץ עין שמר, והשתיים,
שלא ראו זו את זו 18 שנה, מתכתבות בי-
ניהן והאחות הישראלית מסיימת את מכתביה
במילים אלו.

קבעתי אתה קשר נוסף ליום המחרת בשעה
5 אחר הצהרים באותו תדר והבסחתי להשתדל
להביא את אחותה הישראלית לתחנה.

הקהל הרב שהיה באותה עת התערוכה
ושהאזין לקשר התלהב מאד והשמעה על
ה"פגישה" הצפויה של שתי האחיות על גלי
האטר עשתה לה כנפיים: כל העתונים הדפיסו
למחרת היום את הידיעה, שהיום בשעה 5
אחרי הצהרים....

התקשרתי לקיבוץ עין שמר איתרתי את
האחות והזמנתי אותה לבוא לשוחח עם
אחותה, "כפעם הראשונה מזה 18 שנה".

כאשר הגעתי אני לסביבות "בית הסופר"
ענה לפני הקשר הצפוי, יכולתי לראות תדר
ארוך של אנשים מזדנב ליד הקופות. אנשים
החזיקו בידיהם עתונים עם הידיעה על
הפגישה המחודשת של שתי האחיות והכל
דיברו על כך.

מה אומר ומה אספר? הקשר בין השתיים
אכן התקיים. שעה וחצי שוחחו ביניהן ושום
ברייקים של תחנות שונות לא הפריעו להן
ולכולנו היה הדבר חוויה בלתי נשכחת.

למחרת היו העתונים בארץ ובסריבו
מלאים בפרטים על ה"מעשה ההומאני של
חובבי הרדיו הישראליים" וכו'. הכל הללו
ושבחו אותנו, פרט למשרד הדאר של ממשלת
ישראל, אשר ראה בקשר עם יוגוסלוויה הפרה
של תנאי הרשיון להפעלת תחנת חובבים
והחליט להעמיד לדין את האחראים לביצועו.
הם אף הגדילו לעשות וסענו, שאם השתיים
היו משוחחות ביניהן בסלפון אלחוטי, היה
מגיע מחיר השיחה לכמה מאות דולר וקשר
הרדיו גרם נזק כספי לדאר ישראל!

הסוף היה טוב, התערוכה בודג ממלתי
גבוה ביטלה את המביעה המשפטית והכל בא
על מקומו בשלום.

