

אגודת חובבי הרדיו בישראל
ISRAEL AMATEUR RADIO CLUB
תל אביב. ת.ד. 4099. P.O.B. TEL-AVIV.

יולי 83

ז'נין : 4x4KT

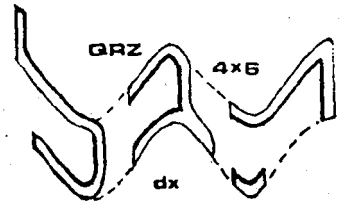

אוסקר 10, חי ומשדר!

* המכירים על האסיפה השנתית...

כל מי שניבא אסיפה שנתית דלת משתתפים, בגלל אי קיום ההגרלה, נחבדה ואפילו הופתע לטובה. כמאתיים וחמשים חברי האגודה, מכל רחבי הארץ, נאספו כיום רביעי 8.6.83 לאולם וויז באוניברסיטה העברית בירושלים. האולם המפואר, דמוי אמפיטאטרון, שמש אכסניה לאסיפה שנועדה לדון בעתיד חובבות הרדיו בישראל ובמצב האגודה. דווח מלא טרם נמסר לדפוס על ידי היו"ר או מ"מ המזכיר בועד היוצא. מאידך הדווחים והשיחות על הגל מלמדים שהאסיפה לא השיגה את מטרתה המוצהרת. החלק הראשון של הערב, כולל דווח ממושך של היו"ר האגודה וחלוקת פרסים, אך זמן רב. כך קרה שלדיון ולבחירת מוסדות האגודה נשאר זמן מועט ביותר. את מורת רוחם של הנאספים מניחול הזמן הביע וילי 6FM ואחריו החרו החזיקו שאר הדוברים. את הערב הגחו שני מנחים:

יענקלה 4X4AH הנחה את החלק הטכני של הערב. מיכאל 4X6BC הנחה את הדיון והבחירות. במטע הזמן שהוקצב לדיון הוצגו מספר נושאים וביניהם נושאים שבוסאו בהצעות ההחלטה מגליון יוני של "הגל הקצר". בהצבעה על אימוץ הצעות ההחלטה, נוצר רוב של 24 בעד מול 15 נגד. יש להנחית, לכן, שהנושאים יועלו לדיון בשיבות הועד הקרובות. כסיום הערב נבחרו - ועד האגודה, ועדת הביקורת, ועדת החברים. לועד נבחרו חברים שרובם הציגו דעותיהם בגליון יוני של "הגל הקצר" במדור פרופיל. רשימת הנבחרים בע"מ 2 בגליון זה. האסיפה השנתית פוזרה כשעת חצות על ידי "איתות" של הממונים על האולם. הנוכחים שיצאו מהדיון החם לאויר ירושלמי קריר המשיכו בשיחות ותגובות על הממטרים עד לשעות הבוקר ואף למחרת עוד ניתן היה לשמוע את הדי האסיפה השנתית שהיתה.

3 קטג (נאחיון מאה 4x4GI

7-16 דיון, קצין קטג (המגן)

1159 (המגן "אניאן L6" או זל.

14 בקות נכנס אויין ב III PHASE

AMSAT (נחל) דחיון הוצגאים

כ"אוסקי 10". (המגן והקטיים)

הוצגו המגן הלווינים קטג (המגן)

4x4IX אסוניה - 4x4GI

ניאוי שני אה (המגן) קטג 4x4AG

RT-8. קטג תגים קטגים

קטג הוול קטג כק מאלוק יוגר.

כאשו הלוויין והקטי אקונו (המגן)

הווחוקו (אסוניה) הוועליו מוואה קטג

145.810 אקוניה. (המגן)

קטג (נחל) מעליו 1615

המק קטג 14

מגל אל גל

חברי הועד *

4X4AT	אנון
4X6DW	גזי
4X6LM	גזי
4X6FK	גזי
4X4GT	גזי
4X4NOE	גזי
4Z4NUT	גזי
4Z4NU	גזי
4Z4RZ	גזי
4Z4UR	גזי
4Z4US	גזי
4X4KT	גזי

בגליון זה של "הגל" מספר שינויים ושיפורים שהם תוצאה של האמון שקבל "הגל" באסיפה השנתית. ברור שאין זה סוף פסוק ובעתיד הקרוב נהיה עדים לחנופה בכל הנוגע לפרסומי האגודה ויחסי הציבור שלנו. ימים אלה, מועד סגירת הגליון הם גם מועד חילופי המשמרות במוסדות האגודה. ליוצאים ולנכנסים נאחל הצלחה ברכס החדשה. לא מעט מארועי האסיפה שהיתה, מקורם ביזמות שכאו לביסוי לראשונה בגל הקצר. עם השמטת הכינוי "קצר" משם הגל, יוסיף העתון לשרת את חברי האגודה. העתון ישאר תמיד פתוח לדעות החברים כאשר כל פניה תובא בשם אומרה וללא כל צנזורה. 'מכתבים גלויים' ימסרו לפני פרסומם לחגובה ונקוה שפרסום המכתב בצד החגובה ישמש פתיחה לדיון ענייני. בהתאם לכקורת שמתחה הועדה על דווחי הועד בכתב ובע"פ נתחן תשומת לב מירכיבת לדווח מישיבות הועד. במדור דווח הועד תפורטמנה כל החלטות הועד כלשונן כפי שהן נרשמות בספר הפרוטוקולים. במקרים בהם לא נתקבלה החלטה יצויין הדבר במפורש. יעשה מאמץ לכלול בדווח פרסום מוקדם על נושאים שיידונו בישיבות הועד בציון מועד הדיון המתוכנן. ברור שלנושאי אקסואליה יקשה פרסום מוקדם מחמת סכעם וזמינותם. "הגל" יקדיש מדורים קבועים לנושאים הכאים: תחרויות ותעודות חחזית לווינים חחזית תנאי ת"ג לחוכב המתחיל ולמאזין כל זאת בנוסף למדורים "הותיקים" יותר כמו: מיד ליד, הודעות משרד הקשל, "איבגליזית", לדעתי ועוד. כבעבר גם כעתיד יקבעו פני "הגל" בהחאם לרצון הקוראים, קריאה מהנה.

KT 13

ת.ד.

ת.ד. 4099 ת"א היא תיבת הדואר של האגודה.
 ת.ד. 3500 חיפה היא תיבת הדואר של כרטיסי הקש"ל.
 ת.ד. 222 ק. מוצקין היא תיבת הדואר של עתון "הגל".

כותב יורם צינמון 4X4NSN

לפני כמה שעות קבלתי בדאר את הגל הקצר של מאי '83. נראה לי שהגליון הזה נשלח "מספיק זמן" לפני כן, בגלל שאתה ציינת את תאריך סגירת גליון יוני '83 ל-12.5.83...

בגלל חוסר זמן עד לסגירת גליון יוני '83, יקשה עלי לכתוב את מה שברצוני לאמור בנושא "חובבות הרדיו לאן...". לכן, אני חושב, שאת מה שיש לי להגיד אומר באסיפה הכללית או/ו בגליון הגל הקצר של יולי '83. אני תומך בדרך חשיבתו של ריקי NJ. לי יש רק להרחיב מספר נקודות שלו!

בכל אופן, נתקלתי במשהו לא סימפטי בגליון "הגל הקצר" של מאי '83: בעמוד 8 "במדור" "רוצים QSL!" התפלאתי למצוא אותות קריאה של חובבי רדיו ממדינות שלנו אסור להתקשר אתן! תחת "עבור" נמצאו אותות קריאה, שאם מישהו מחובבי הרדיו בישראל היה מקים אתן קשר, היה רשיונו נשלל ממנו...

A92F - HZ1AB - ערב הסעודית; A4XYF - עומאן; A4XYK - באחריין; JY5JP - ירדן; A71BH - קאסאר; A92DQ - באחריין; CN8EU - מארוקו ו-3V8AA - טוניסיה!

נשאלת השאלה, האם משהו שם לב לכך? אני מקוה שזו לא היתה מתיחה, אלא טעות אנוש בלבד..

ברכת 73
יורם
4X4NSN

הלו

" יאנג

" טיחום



מטריגן מפוש של YOUNG TIMERS. ומועד: סוף יולי. נא לתת בחינות הבגרות. מיועד לצעירים ברוחם. ניל וסלב משפחתי לא משנים. לכבוד יתהב עם או ל-60P.

73

חשובת העורך:

לגבי הרדיון כאסיפה, מה שרציה ומה שקרה בפועל עניתי בטקסט אחר בגליון ולכן אקדיש השוכחי לנושא השני:

הנאי הרשיון לחובב הפעיל והמסדר מתחנתו, אוסרים עליו את הקשר עם ארצות ערב. מאידך אין הגבלה על המאזינים ואיסוף הכרטיסים אינו מחייב רשיון. כך יוצא שניתן לראות כרטיסים "אסורים" כמעט אצל כל מאזין שנעזר ב-QSL MANGER שגר מחוץ לארצות ערב. אין "הגל" מעודד חובבים מורשים לעבור עכירה א.ל. מל שמאזין ורוצה דוקא כרטיס "משם" שיבושם לו...

"הגל" מסר את רשימת "מנהלי הכרטיסים" כמידע לציבור ובכך אין לראות נקיטה עמד כל שהיא.

לימור אבן צור מקבוצת גבע מעוניינת בהכנה לקראת הבחינות לדרגה ב'. כמה יש עוד חובבים המחפשים כתובות ומועדון בו יחקיי קורס שכזה. הבעיה היא שמעטים בלבד פונים לאגודה בבקשת סיוע למרות שחוג כזה יהיה מבוקש לכשיתחיל...

ללימור ולאחרים שמעוניינים:

במועדון 4Z4EC יפתח בחודש אוגוסט חוג להכנה לבחינות בדרגה ב'. משך החוג שנה אחת בפגישות שבועיות. פגישה מקדימה תתקיים במועדון ביום רביעי, 6 ליולי, בשעה 20.00. במועדון 4Z4EC.

מי שמכיר חובבים מחיפה וצפונה המעוניינים בחוג, אנה שיעכיר להם תוכן הודעה זו. פתיחת החוג מותנית במציאתם של 10 חניכים לפחות. פרטים לגבי חוגים דומים באיזור המרכז והדרום ימסרו בקרוב.



789519 ז'י
789519 ז'י
789519 ז'י
789519 ז'י

תחרויות

איציק FU שלח את החומר הבא:

קבוצה לאומית

מתאיגות קבוצה נססגרת

האגודה שתתארה

כנבולות בקטיגוריה

Multi - Multi

כנבולות ינתן אית קריאה

כתיאום

"די-אקסריים" כ'צ'יניים

כוסמנים לבעות לביכוד TR

SRI... חברה, אפינת הבישול

אא נתרי אקום הנסום...



חחרות ונצואלה 1983
מסרה: מקסימום חובבים מכל העולם אבל בעיקר

חחנות מונצואלה

מר - SSB - 2-3 ליולי

CW - 30-31 ליולי

משך: כרגיל (זוכריים?)

גלים: 10-15-20-40-80 מסרים.

סגוריות: מפעל יחיד - גל יחיד

מפעל רבים - גלים רבים

מפעלים רבים - גלים רבים - מסדר

יחיד

מפעלים רבים - גלים רבים -

מסדרים רבים

מסרים ומקבלים: RS(T) + מספר סידורי החל מ-001.

ליקוד: כל קשר בין מדינות - 2 נקודות

כל קשר בארץ - 0 נקודות, משמש רק

פעם אחת כמכפיל.

מכפילים: 1 עבור כל אזור קריאה בונצואלה על

כל גל בנפרד חד פעמי

1 עבור כל איזור קריאה בארה"ב על

כל גל בנפרד חד פעמי

1 עבור כל מדינה על כל גל בנפרד

פרטים: לוח לראשון בכל קטיגוריה

מדליה לראשון בכל יבשת מפעיל יחיד

גלים רבים

תעודה לכל תחנה בארץ שתעבוד 5 תחנות

YV ועוד 10 תחנות מארצות שונות

יומנים ופרטים כוספים, לפנות לעורך

הגל או לאגודה הונצואליאנית

לפי הכתובת:

RCV P.W.BOX 2285 CARACAS 1010-A
VENEZUELA

4x4

424

WCU

4x6

בורר קדם לשיפור בקליטה
מאת הרברט ויקסלר OE1HWA

4x4A7

הבורר יכסה את כל תחום הת"ג בארבעה סלילים. תחומי העבודה המשוערים הם:
1.8-4.0, 4.0-8.0, 8.0-16.0, 16.0-30.0
מגהרץ. את הבורר נחבר בין האנטנה למקלט. במקמט, דוגמת ה-TS430S, ננצל את הכניסה הישירה למקלט ולא את זו שמחברת גם למסדר! כצורתו המוצעת אין הבורר מיועד לשאת הספק ולכן יש לנתק אותו בעת השידור. כאשר הבורר מיועד לגלי החובכים בלבד נכוונו למרכז התחום ונכניס לפעולה סלילים נפרדים לכל גל.

אותות חזקים במבוא המקלט מהווים בעיה המוכרת כיום לחובבי הרדיו. לעתים, אות בחוזק S9, אינו אלא תוצר מפריע של דרגות המבוא במקלט. אות זה אינו משודר בתדר 12. הוא נקלט על ידי החובב.

הפתרונות השונים הם:

- א. החלשת כל האותות, פתרון אפשרי בגלים הנמוכים. יבוצע על ידי מנחת ויש לו יתרונות שנפרטס בהמשך.
- ב. ברירה על ידי בורר קדם (PRESELECTOR) שהוא מסנן צר סרט. פתרון זה יתואר במאמר זה.

כאשר הבורר מיועד למקמט TS430S, מומלץ לכניסתו בתוך קופסת הרמקול החיצוני SP430. החיבור יעשה כמתואר באיור. יציאת הבורר תחובר לכניסה המסומנת CONVERTER. בכדי לבחון עד כמה משפיע הבורר, כדאי להאזין לגלים בהם קיים מעין "אובך" או רעש שמקורו באותות חזקים שמוץ לתחום. הכנסת הבורר תסלק את האובך. במחיר הקטנת מה של האותות הרוחיים. התוצאה, למרות הפשטות שבניה ובשימוש, תפיתע את כל הספקנים שבינינו. הערה:

הכנסת מנחת בין האנטנה למקלט גורמת למספר תוצאות: האותות מונחתים לרמה ששוב אין הם גורמים לתוצרי לואי בדרגות ההגברה ובערבל. בגל בו בדרך כלל האותות הרצויים הם ברמה סבירה אין כל רע בשימוש במנחת. קיים גם יתרון והוא ששימוש במנחת מאפשר לאנטנה ולמקלט לראות עכבות מתואמות ולכן כמובן יתרון גדול. מאידך, כאשר האותות מזעריים, יעלמו האותות הרצויים יחד עם הבעיה כלומר "התינוק נשפך עם מי האמבט..."

כאשר אותות שהם "תוצרי לואי" מקורם עוד באנטנה, כמו האותות הנוצרים על מגעים שהעלו קורוזיה (שיתוך בעכריה), לא יעזרו שום בוררי קדם!

המחיר 10 ₪

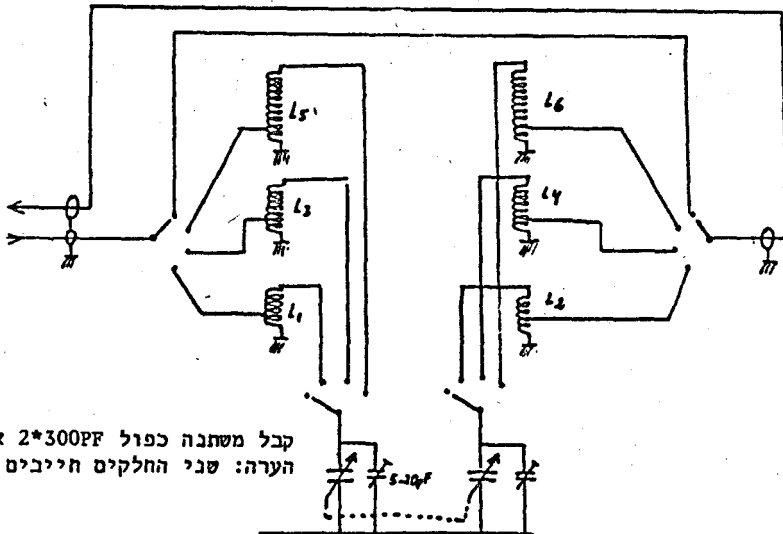

קבל משתנה כפול 2*300PF או 2*500PF.
הערה: שני החלקים חייבים להיות זהים.

JR Ø2

למתחיל

JR02 הוא מעגל של מתנד בר שינוי מטיפוס "קליפ". במעגל שני טרנזיסטורים מסוג 2N2222, אחד - מתנד והשני דרגת בידוד. תוד המתנד נקבע ע"י מעגל התהודה הסורי המורכב מסליל L והקבלים C₁, C₂, C. האחרון הוא קבל סיבוכי ובעזרתו נשנה את התדירות. המתנד נועד עבור המקלט JR08. מקלט זה, הפועל בהמרה ישירה מייבש שהמתנד יהיה בתדר האות הנקלט. להשגת יציבות מירבית נייצב את המתח על ידי דיאודה זנר ZD. הקבל C₅ נחוץ בכדי לשכך את הרעשים שמייצרת דיאודה הזנר. רעשים אלה עלולים לגרום לאפנון לא רצוי של המתנד. פרטים לגבי הסליל והקבלים קובעי התדירות תלויים בתדר הנבחר. מעגל ראשון נמצא כרגע בבניה במועדון 424EC עבור קליסת גל ה-40 מטר. עם השלמתו נפרטס פרטים בגל.

לאחר המאמר הקודם פנו רבים כשאלות לגבי המעגלים. הלווחות המודפסים הוכאו לארץ והם יועמדו לרשות המועדונים. כשלב זה הועברו 15 מערכות למועדון 424EC. ושלש נמסור לדני BM עבור חובבי ירושלים. לאחר הנסיון יועברו מעגלים למועדונים נוספים. עד כה נכנו במועדון 424EC המעגלים JR01, JR05 בהצלחה מרובה. "הגלי" ימשיך ויפרטם את שאר המעגלים. חשובות זו ובכאוח אחריה.

- R1, R6 10 kOhm
- R2, R7 10 kOhm
- R3 470 Ohm
- R4, R8 100 Ohm
- R5 150 Ohm
- R9 1 kOhm

- C1 - 4 בהתאם לתדר.
- C5, C6, C9 10-47nF
- C7 10 - 33pF
- C8 0.1 uF
- C10 1 - 47 nF

ZD 6,2 - 7.5V Diode
T1, T2 2N2222

L סליל מותאם לתדר העבודה.
6 - 8mm קוטר גוף הסליל

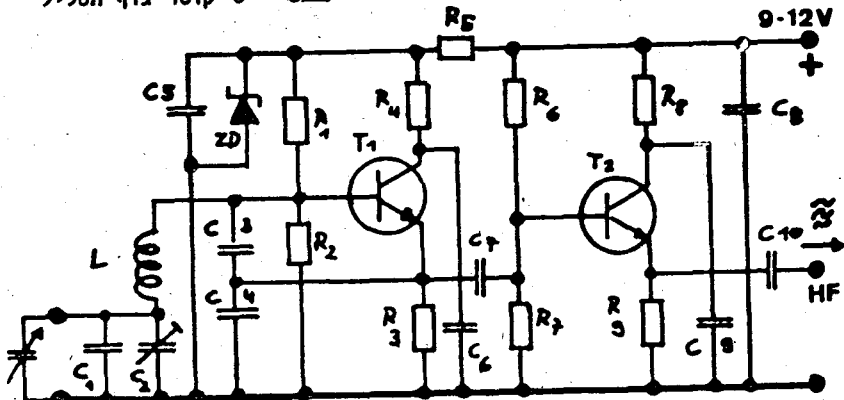

כל הנגדים 1/4 ווט באורך 10 מ"מ או פחות. הקבלים C₅-C₁₀ קרמיים מיניסטוריים. מזה.

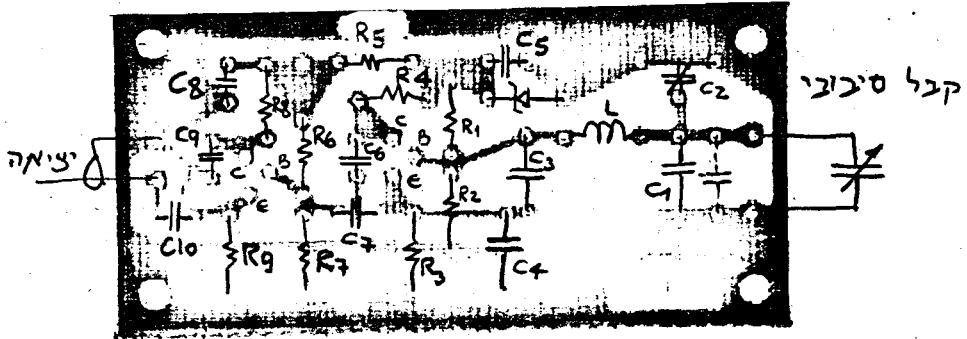

מקמ"ש לחובב המתחיל. המקמ"ש בנוי מהמעגלים הבאים:
 מקלט: JR 11, $\phi 8$, $\phi 2$, 2ϕ , $\phi 4$, $\phi 5$, 21
 משדר: JR $\phi 9$, 1ϕ , $\phi 2$, 21, $\phi 5$
 בשרטוט: E - קליטה
 S - שידור

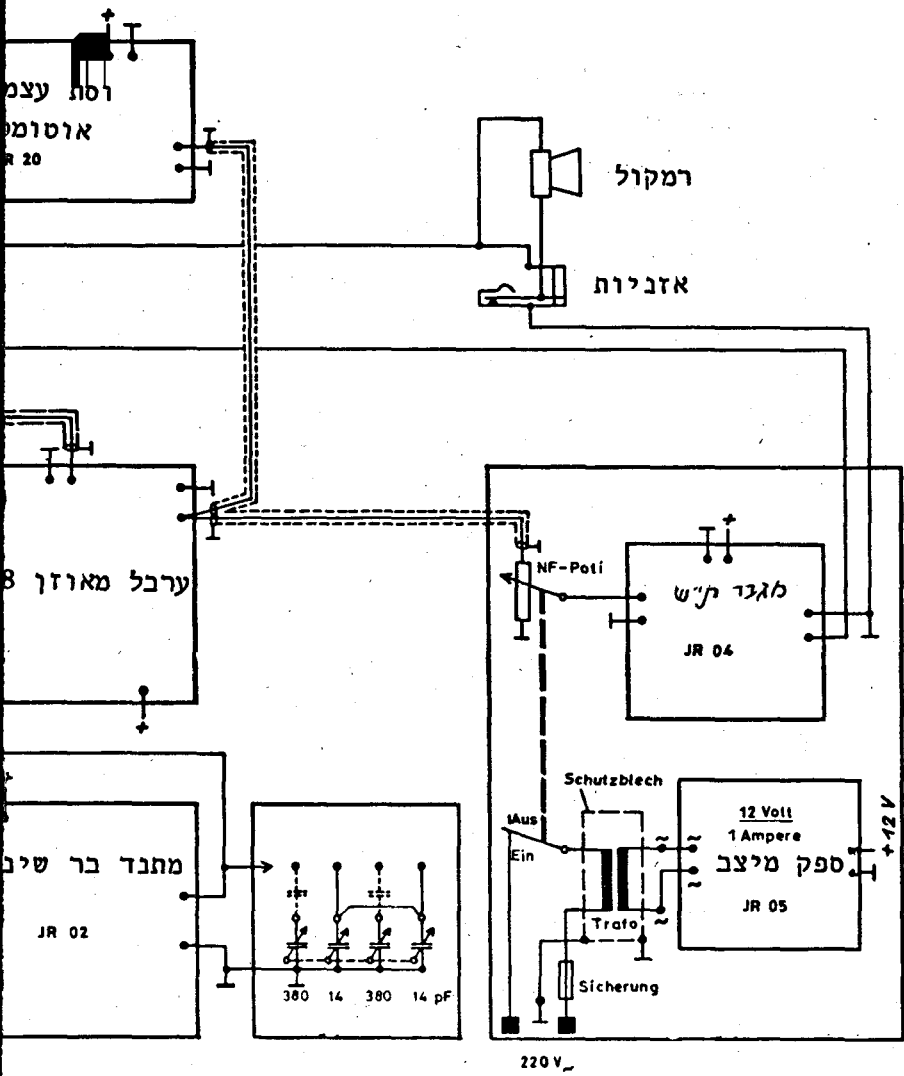

התכנון באיגוד האלמנטים המומיני DARC

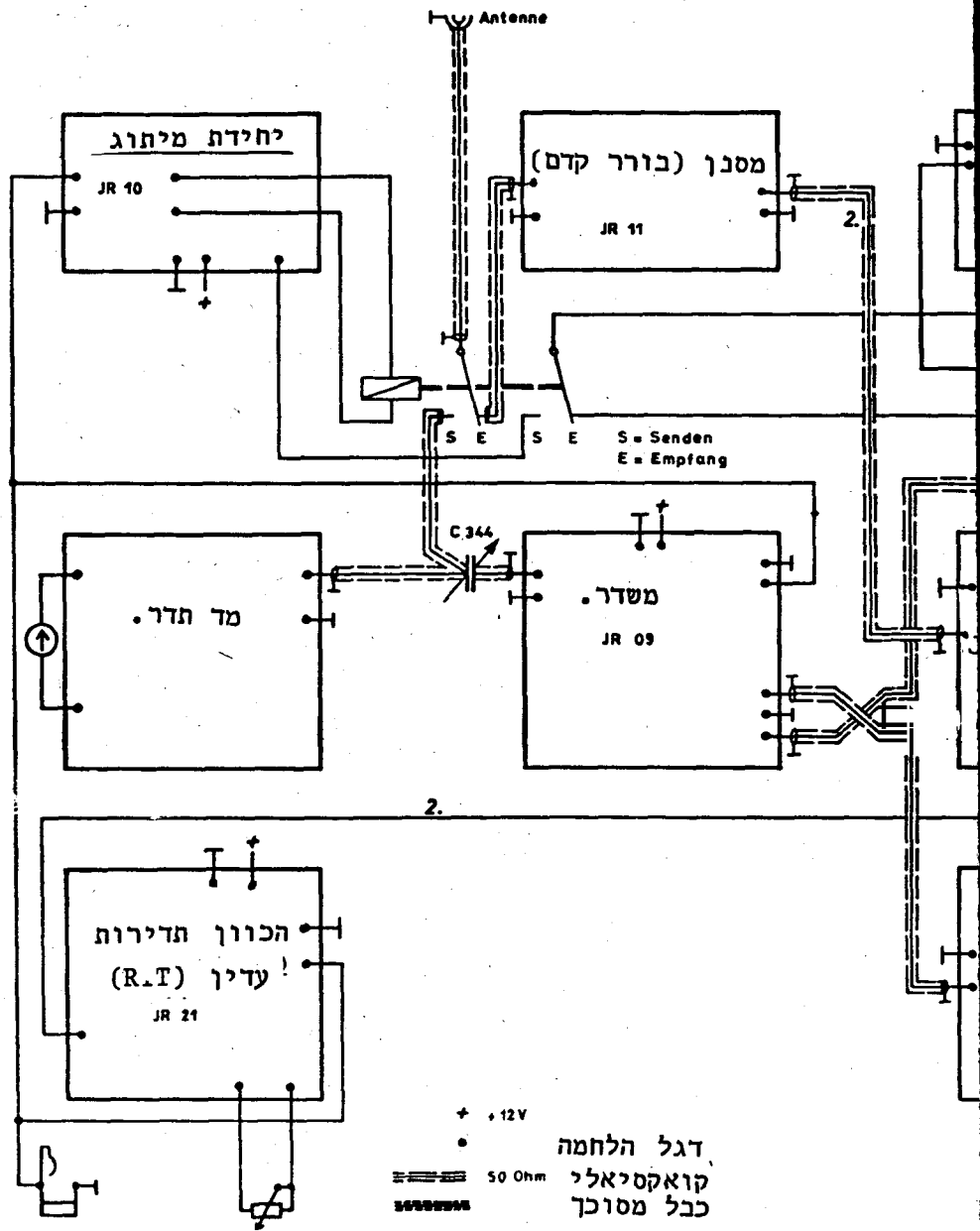

בורר קדם לשיפור בקליטה
מאת הרברט ויקסלר OE1HWA
(משך מתי 6)

מסנה מונץ אקזוי TS43φ

פולטאל כוון

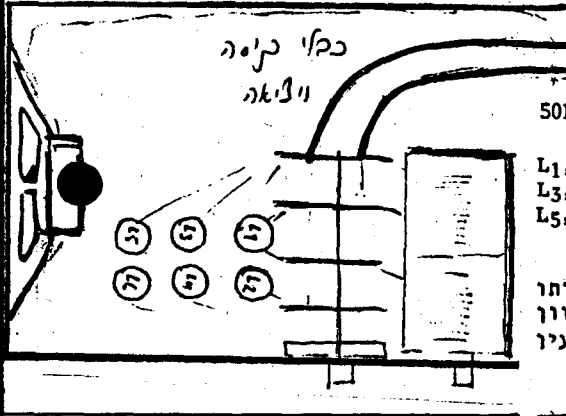

לכוון את הסלילים כאשר קיבול הקבל הוא 50PF לתדרים הבאים:

L1, L2	30 MHz
L3, L4	15 MHz
L5, L6	7.5 MHz

מאליי יוכן שתמסנן מיועד לחובב שאין ברשותו דבר זולת מקלט התקשורת שלו. לשם כוון המסנן. הסלילים הם מהסוג שיש בחוכו גרעין פריט לשם הכוון.

חופן תעודות

תעודה של חובבי איי פרו (OY) נמטר ע"י איציק 4X4FU.

FØROYSKIR RADIOAMATØRAR

Faroese member-society INTERNATIONAL AMATEUR RADIO UNION
P. O. Box 343 - 3800 Tórshavn - Faroe Islands



TTA, The Tórshavn Award.

The award is available to all licenses radio amateurs and SWLs and the rules are follows:

Time period: May 1st 1983 0000 GMT to January 1st 1984 2400 GMT
Bands: All bands from 3,5 go 432 MHz, excluding 10, 18 and 24 MHz.
Modes: All modes.
Classes: One class only.

Scoring:	MHz	EU-stns	DX-stns
	3,5 and 7	25	40
	14, 21 and 28	20	30
	144 and 432	40	75

Contacts with the Club-station, OY6FRA, count double on all bands.
75 (seventy-five).

Points needs: The charge will be 10 IRCs or equivalent.
Charge: No QSL-cards but a list confirmed by the national award manager or two licensed amateurs.
Application: Address: FRA Award Manager, P. O. Box 343, 3800 Tórshavn, Faroe Islands.

בקי צור

מיד ליד

"דחוף!! 4X6FR - אבי - מחפש "יאגלי" ל-HF -
שלושה אלמנטים רצוי. לפנות ע"פ ה-CALLBOOK"

4X6LM מעוניין במכשיר ל-2 מטר פרטים לפי
ה-CALLBOOK.

מעוניין למכור SWAN 350 מקמ"ש HF לפנות
יהודה קריסטל 4X4DC 03-728283 ולקנות TS830
או דומה.

COLLINS הוא שם ידוע ומובחר. 75S-1 הוא
מקלט של קולינס. 4X4705 מוכר מקלט כזה.
לפנות לשלמה בשעות הערב לפי ה-CALL BOOK.

6II מציע חמורת 440 ריגנים תחנה לשני מטרי.
כולל מקמט IR-2500, BASE STAND, מיקרופון
חיצוני. הכל חדש, בטה"כ 1/2 שנה מאז
שקנה.

במועדון כרמיאל 4Z4QN מחפשים מד יג"ע משומש
או חכניות רציניות לבנייתו. האם מישהו מוכן
לעזור? פונים רציניים בלבד ל-MY או לשלמה
705. סודיות מובטחת!

האם ל חני, ** חנא

א/הא... א/הא

* MY

חובבים בחלל - SPACEEXPEDITION ממעבורת החלל STS-9

לאחר יותר משנה של מו"מ עם NASA אושר
לאחרונה שבטיסת מעבורת החלל החשיעית
(STS-9) המתוכננת לאוקטובר/נובמבר ש"ז
יופעל מכשיר קשר ידני ב-2 מטר ע"י
האסטרונוט ד"ר אוון גאריס (WSLFL).
האישור הוא למקסימום 1 שעה ביום ומחוץ
לשעות הפעילות הייעודיות שלו. ייקבעו תדריך
בין 145.0 ל-146 מה"ץ ונוהלי פעילות ברורים
ע"מ - ב החובבים יוכלו להתקשר עמו במשך
ימי ה. עדכונים נוספים יובאו ב"הגל".

UOSAT, OSCAR-9

מאז חודשה פעילותו של הלוויין נערכים
ניסויים כל הזמן. בד"כ הוא מופעל רק בסופי
שבוע. באפריל/מאי נערכו במשך 3 ימים
ניסויים והפעלה מצלמת ה-CCD.
משואת ה-2.401 גיגהרץ הופעלה לראשונה במשך
2 הקפות (מס' 8942, 8943), התוצאות של
הקליטה היו טובות למדי.

OSCAR-8

לוויין ותיק זה חגג לאחרונה את יום ההולדת
ה-5 שלו!
לצערו, החלו לאחרונה בעיות עם המצברים של
הלוויין שפעל לאחרונה רק ב-MODE J, וכעת
הופסקו הטרנספונדרים לחלוטין ע"מ לנסות
לסעון מחדש את המצברים בתקוה להאריך את חיי
הלוויין.

010

יש לציין שבשינוי לתכנון הקודם נקבע
שהשידור מהקרקע שעל הלוויין ב-SSB יהיה בפס
צד תחתון (LSB), וכמובן הקליטה על הקרקע
מהלוויין תהיה אז ב-USB (וזה לרווחת בעלי
MODE IC-245 ICOM...). הנ"ל נכון גם ב-MODE B
435.1/145.9 מה"ץ) וגם ב-MODE L-
1269.45/436.450 מה"ץ).

פרטים נוספים אחרי השילוח, יובאו במהדורה
הבאה של "הגל".
מומלץ לכולם לקרוא שנית את המאמר בנושא
בספר האגודה "תקשורת חובבי הרדיו", עמ' 108
עד 132 (יש להחליף ספרור עמ' 124 עם 125
ולקרוא בהתאם).

משרד הקשל מודיע

משרד הקשל מחלק את כרטיסי הקשל הנכנסים בעזרת רכזים אזוריים שהתנדבו למשימה ועושים מלאכתם באמנה. עד עתה הוכיחה עצמה השיטה מבחינת יעילותה והן מבחינת החסכון בהוצאו למשלוחי דואר בתוך הארץ. אזור חל-אבי והמרכז, שהוא הגדול בארץ הינו גם הבעייתי עד לפני זמן מסויים היה הכל מתרכז במועדון ת"א 4X4HQ והחברים היו מקבלים שם א כרטיסיהם. עם "דעיכת" HQ בקשתי את אהרן AS שיקח על עצמו את החלוקה לאזור ת"א. אהרן נתם למשימה והפך את מכוניתו לקש נייד... מאחר וחלק מהחובבים לא לגש ולקבל את החומר נאלץ אהרן להחזיר את כ החומר למשרד בחיפה. להלן שמות החובבי שכרטיסיהם ימצאו "כהמתנה" עד לקבלת הנחיו מבעליהם:

- X4AD, AF, AN, JY, LC,
LO, SK, WA, YR
Z4BP, HX, LP, NI, ST, TL
TT, UM, UX, VJ, VN, VT,
XM, XR, ZC, ZW, ZY
X6NFG
X4-1682, 4X41764

הנחיות יש להעביר ישירות לת.ד. 3500 חיפה יתכן ויהיה צורך לשקול שיטת המעטפו המבוללות שהיחה נהוגה בעבר. כל האמור לעי אינו מתייחס לירושלים וחיפה שם ימשיכו לקב כרטיסים בפגישות החודשיות וכן ביתר האזורי באמצעות הרכזים.

ועוד אודות כרטיסי קשל...

מה עוד לא באמר ולא נכתב על נושא משלוחי כרטיסי קשל? נדמה שאין מקרה שחובבים ישראלים הנפגשים על האויר לא מגיעים בשלב מסויים של שיחתם לנושא משלוח הקשל ואז מתחילה ההלקאה העצמית והצגתו של החובב הישראלי "המכוער" שאינו עונה לעמיתו בחו"ל על משלוח כרטיסיהם. האמנם? האם זהו באמת המצב? ובכן, לא בדיוק. עבדכם הנאמן ערך סקר המתבסס על קשרים שבוצעו משך 5 השנים האחרונות ממנו מתקבלת תמונה מאלפת של המצב בנדון אצל ידידינו בעולם. כל הממצאים רוכזו בסבלה ולהלן כמה מלות הסבר:

- א. לחובבים שאני מעוניין בקשל אני שולח כרטיס ביזמתי.
- ב. לחובבים שאיני מעוניין אינני שולח כרטיס. ממתי.
- ג. כל חובב ששולח אלי קשל יקבל כרטיס חזרה (גם אלה שאיני מעוניין בכרטיסיהם!)
- ד. כל הכרטיסים נשלחים וגם מתקבלים ע"י משרד הקשל להוציא מקרים מיוחדים של משלוח בדואר ישיר.
- ה. אינני משתתף בתחרויות כך שהקשרים מייצגים את החובב המבצע 5 עד 10 קשרים ליום.
- ו. הקשרים בוצעו עם תחנות בכל קצווי הכל ולא דוקא עם ארץ מסויימת. אי לכך הסבלה מייצגת את התנהגותם הממוצעת של כל החובבים.

ועכשיו לתוצאות:

משך התקופה בה נערך הסקר נראה ברור כי על משלוח של 75% ממספר הקשרים שבוצעו, קבלו בממוצע רק כ-50% בלבד. הווה אומר, כי כל 3 כרטיסים שנשלחו קבלתי חזרה 2 כרטיסים שהם 66% היענות בלבד!!!
כדאי לשים לב שמספרים אלה יציבים, פחות או יותר, לכל אורך התקופה. בשנה 1982 יש ירידה הלולה וזאת יש לזקוף להשחית הרבה של פעולות משרדי הקשל ברחבי העולם. מאחר והסקר בוצע בחודש מאי 1983 יש כל הסכויים שכרטיסים ימשיכו להגיע, וגם עבור שנים קודמות, אולם אין בכך כדי לשנות את התוצאה והיא ענומה במקצה: ה"גויים" עונים בממוצע כ-65% על כרטיסים שהם מקבלים. ולכן כבוא ונפסיק את ההלקאה העצמית ואת ה"קיסורים". להבא כשנשמע על האויר חובב המצחיר הגיגית: אני שולח 100% קשל, נדע ברור שכאמרו כך הוא מחכוון ל-50% בלבד!!!

התקופה	קשרים בוצעו	נשלחו כמות %	נתקבלו כמות %	ההענות ב-3%
1978	1768	1243	70	50
1979	1140	887	78	45
1980	973	755	77	51
1981	2340	1606	69	45
ינו-מרץ 82	418	267	84	28
אפר-יוני 82	440	322	73	33
יולי-ספט 82	451	179	40	17
אוק-דצמ 82	389	193	50	14
ינו-מרץ 83	195	96	49	5

אינגליזית *

DX Working - Operating Ethics

רון G4GKO,

Operating practice when calling DX has deteriorated alarmingly over the last few years. Inexperienced DX operators are being forced to close down or even worse to resort to list operation because of inconsiderate and lengthy calling. It is proposed that the following guidelines be observed when calling DX.

נציגנו ב-IARU כותב:

הקרת העורך:

מחרגם - אמן
שילין את החומר
לפרסום בעברית
בפרסומי האגודה.

1. Do not tune up on a DX station's frequency.
2. Listen carefully for the DX station's callsign, his listening frequency and operating technique before calling. The DX station may send his callsign infrequently to control the pile-up, so be patient and do not send "?" or "what is your call?"
3. Send your own callsign a few times only, and then do not transmit again until after the DX is heard. Repeated calling introduces large gaps between qso's and may cause the DX operator to QSY or QRT.
4. If the Dx is calling a specific station or area only make a call if you fall within the group he is listening for. Good DX operators do not answer those who call out of turn.
5. Use standard phonetics on ssb. On cw send no faster than the speed of the DX station.
6. If the DX station is working split, call on the specified frequency to minimise QRM to other band users.
7. Once contact is established pass only as much information as is passed to you, and when it is known that other stations have called and are waiting for a contact do not request a QSY or for the DX station to listen for a friend or a list.

בגל הבא

RTTY דואר' אוקט' 1983

424TD

JR 08

30000 האסיפה והוצר

א-ים - אנכנו א חוקר

4x4L1-אנא 1:32

בא נאנצריס הנג'לים

30000 (ניס'ונה)

12.7.83



לוחים

הגיון / (כ) /

1 תנן

M HI HI AMSAT OSCAR 10 AT
 06:37:00 UTC ORBIT 0 MA
 101 56 TLM:
 UBAT 13.0 V
 TBAT 1.6 C
 IARRAY 0.1 A
 SA 0.1 DG SPIN 2RPM
 SATELLITE STATUS: FIRST
 MOTOR FIRING AND ORBIT CHANGE
 EXPECTED DURING ORBIT 3.
 TRANSPONDER IS OFF UNTIL ABOUT
 ORBIT 10 LISTEN DAILY TO THIS
 BULLETIN FOR LATEST OPERATING

20:30 UTC תענה זע נמלה נקטה זע
 קבוצת 10! קט 10 נמלה:
 424AG, 4X4GI, 4X4IX
 (?) 4X4AS

NEWS AT THE HOUR AND
 AT PLUS 30

AMSAT OSCAR 10

HI HI

4X4GI קט

UTC - פנין . 4X4FL מיקו נמל

לוחים

תחזית

RS8	RS6	אוסק 876		ז
מיקום	זמן	מיקום	זמן	מיקום
98	10:37	347	2:08	122 3:09
128	12:37	106	10:46	148 4:52
158	14:37	136	12:45	303 14:36
278	21:53	166	14:43	329 16:19
309	23:52	315	23:54	355 18:02
101	10:29	340	1:22	126 3:22
131	12:28	99	10:00	152 5:05
161	14:28	129	11:59	306 14:49
281	21:44	159	13:58	332 16:32
311	23:44	308	23:08	358 18:15

RS8	RS6	אוסק 876		ז
מיקום	זמן	מיקום	זמן	מיקום
304	10:07	356	3:10	118 2:52
335	2:06	116	11:50	144 4:35
95	10:48	145	13:49	299 14:19
125	12:48	175	15:47	324 16:02
155	14:48	295	22:57	350 17:45
305	10:04	324	1:56	119 2:56
335	2:03	354	2:55	105 4:39
96	10:46	113	11:32	300 14:23
126	12:46	143	13:31	325 16:06
156	12:46			351 17:50

(תשרי תש"ה 14)

RS 8		RS 6		אוסקר 8		זמן	מיקום
מיקום	זמן	מיקום	זמן	מיקום	זמן		
112	9.49	97	8.23	141	4.21	22.7.83.	
14	11.48	126	10.22	167	6.05		
132	13.48	156	12.21	296	14.05		
292	21.04	305	21.31	322	15.49		
322	23.04	335	23.30	347	17.32		
113	9.38	124	10.07	142	4.24	23.7.83.	
143	11.38	154	12.06	168	6.09		
173	13.37	303	21.16	297	14.10		
293	21.02	333	23.15	323	15.53		
323	23.01			348	17.36		
115	9.37	358	4.2	145	4.38	26.7.83.	
145	11.37	117	9.20	171	6.22		
175	13.36	147	11.19	300	14.22		
296	20.53	296	20.30	326	16.06		
326	22.53	326	22.29	352	17.49		
357	4.7	110	8.33	123	3.08	29.7.83.	
118	9.29	140	10.33	149	4.51		
148	11.29	170	12.32	303	14.35		
298	20.44	289	19.43	329	16.18		
328	22.44	319	21.42	355	18.02		
358	4.4	108	8.19	124	3.12	30.7.83.	
118	9.26	138	10.18	150	4.56		
149	11.26	167	12.17	305	14.40		
299	20.42	316	21.27	330	16.23		
329	22.41	346	23.28	356	18.06		

RS 8		RS 6		אוסקר 8		זמן	מיקום
מיקום	זמן	מיקום	זמן	מיקום	זמן		
101	10.26	338	10.7	127	3.26	9.7.83.	
131	12.26	97	9.45	153	5.0		
161	14.25	127	11.43	282	13.0		
282	21.41	157	13.42	307	14.53		
312	23.41	306	22.53	333	16.37		
104	10.17	331	0.21	130	3.39	12.7.83.	
134	12.17	120	10.57	156	5.22		
164	14.17	150	12.56	285	13.23		
284	21.33	299	22.06	311	15.06		
314	23.33			336	16.49		
106	10.09	113	10.41	133	3.52	15.7.83.	
136	12.08	143	12.40	159	5.35		
166	14.08	172	14.40	288	13.36		
287	21.24	292	21.20	314	15.19		
317	23.24	322	23.19	340	17.02		
107	10.06	111	9.56	134	3.5	16.7.83.	
137	12.06	140	11.55	160	5.39		
167	14.05	170	13.53	289	13.40		
287	21.21	289	21.05	315	15.23		
318	23.21	319	23.04	341	17.06		
109	9.57	104	9.09	138	4.09	19.7.83.	
140	11.57	133	11.08	164	5.52		
170	13.56	163	13.07	293	13.53		
290	21.13	282	20.19	318	15.36		
320	2.12	312	22.17	344	17.19		

אלה

אלה

גל

4X4GE

ללא, ללא

ק.ט.ל 00055

ל.ט.ל 07 1001

במקרה של אי מסירה, נא להחזיר לשולח.
 דמי ההחזרה מובטחים.

תשולח:

אגודת חובבי הרדיו בישראל
 ISRAEL AMATEUR RADIO CLUB
 תל-אביב. ת.ד. 4099. פ.ו.ב. תל-אביב

