



**בטאון אגודת חובבי הרדיו בישראל
יוצא לאור בשותף עם המחלקה לספורט ונוער של עיריית חיפה.**

מרץ 1966

דבר הועד

חלפה שנה מאז החל עתוננו לצאת במתכונתו הנוכחית, בצורתו "החדשה-ישנה", ביוזמתו של יצחק חלפון, 4X4FU, שהיה אז יו"ר ועד האגודה והעורך הראשון שלו.

אנו גאים לומר כי למרות כל הקשיים הצלחנו לעמוד בעול של הוצאת העתון. אמנם יש עכובים מפעם לפעם אך הם אינם גדולים ובטוחנו כי החברים מבינים את קשיינו.

הכנסנו בזמן האחרון שנוי בתוכן העתון - התחלנו להדפיס מכתבי חברים על נושאים אקטואליים לחובבות הרדיו. אנו נשמח מאד בעם החברים ימשיכו לכתוב על נושאים "הכואבים" להם - ונודה מאוד לחברים שיטרחו לענות למכתבים המתפרסמים.

עובדה שיש לצינה בצער היא כי צבור החובבים בארץ אדיש לנעשה בעתון. ניסינו לערוך רשימת השגים - והתיאשנו. לא קבלנו בקורת כלשהי על העתון (ואיך אנו מאמינים שהוא כה טוב, או שאולי.....) מאנשים שאינם קשורים בהכנתו. מספר אלו שכתבו מאמרים אפסי הוא.

אנו תקוה כי להבא יחרמו החברים את חלקם לעתון.

ברצוננו להודות לאותם האלמונים, שאינם מוכרים לצבור הקוראים, המספלים ללא לאות בהפצת העתון - וזו מלאכה הקשה יותר מכתבתו. אנו מודים למועדון חיפה ולמחלקה לספורט ונוער שליד עיריית חיפה על שחוף הפעולה והעזרה שהגישו לנו ושאפשר הוצאת העתון. כן אנו מודים לעובדי דפוס "גסטטנר" בחיפה על עבודתם הנאה.

מהנעשה באגודה

כותב צבי פומרנץ, 4X4KT, בהקשר להצעת 4X4JY מהגליון הקודם: "מסופקני באם קיים במדינה סולם דרגות אחר בו המעבר מדרגה לדרגה מותנה בידע ואינו חלוי בוחק. עוקצה של ההצעה נעוץ במודד שימשם בידי הועדה המוסמכת להעביר מדרגה אחת לשניה ללא בחינה. האם המודד הוא להתקשר עם " X677BBO מאיי הירח" שהוא עוד ארץ סינטטית כרבות אחרות? אולי המודד הוא היכלת לקנות מקמ"ש משובח ולהשיג את התעודה "WAIS" (Worked All Italian Stations HI לדעתי מוטב להשאר שמרנים והמעבר מדרגה לדרגה

כבעבר במעבר בחינה מתאימה.

הגדלת ההספק נזקה מרובה על שכרה.

לפי מיטב ידיעתי לא קים חוק שימנע מחובב לשרד אות באיכות גרועה. האם מוכנים אנו למשטר הקים בארה"ב לגבי איכות האותות המשודרים (עם שלילת רשיון, משפטים וכל השאר). זה חייב להיות צמוד לרשות להעלות את ההספק. לדעתי יש מקום לשנוי אחד בלבד: בדיקה עניינית של החומר הנדרש בבחינות והשמטת אותם פרקים שאינם הכרחיים להפעלת תחנה. לדוגמא: אין החומר במורס הנדרש בדרגה א' כיום מראה על יכולתו של החובב העובד בפצי בלבד להפעיל ולבצע קשרים בפצי !!! הערת העורך, 4X4SK מבלי להכנס להצעתו של 4X4JY נראה לי ששורש הרע במצב הנוכחי בתחום הרישוי הוא הרמה הירודה של הבחינות. לדעתי יש להעלות את רמת הבחינות במדה נכרת, נראה לי כי בדרגה ג' הרמה מניחה את הדעת, כך הבחינות במהרס ונוהל לדרגות ב' ו-א', אך יש להעלות בהרבה את רמת הבחינות בחלק הטכני של הבחינות לדרגה ב' ו-א'. לא יתכן שיקבל חובב רשיון דרגה א' מבלי שידע בודאות מהי מוליכות הדדית של שפופרת (ויש בינינו חובב כזה...). יש גם לשאול שאלות בנושאי חובבים ולהמנע משאלות כלליות. באם יוכל הדואר להעמיד בוחנים בעלי זיקה לחובבות רדיו הרי שהמצב ודאי ישתפר.

כותב מיכאל דודוביץ, 4X4-573 :

"נקודה שיש ברצוני להעלות במכתב זה, עוסקת ברושם השלילי שנוצר אצלי בכל הנוגע לטפול האגודה במאזינים, שהם חברים שווי זכויות באגודת חובבי הרדיו.

קשה להבין, מדוע בבטאון האגודה אין מדור מיוחד למאזינים ולבעיותיהם. מדור שבו תינתן אינפורמציה בקשר לתעודות ותחרויות המיועדות למאזינים בלבד. מתעוררת השאלה, מדוע אין האגודה משתפת את המאזינים בתחרויות השונות המאורגנות, למראית-עין לכל חבריה."

תשובת העורך

אחרי קבלת מכתב זה הוחלט על חחרות המאזינים שמקביל לתחרות פסח. לפי מספר המשתתפים בתחרות נקבע האם יש מספר מאזינים מספיק להצדקת מדור להאזנה ב- "הגל".

כותב טומס אלכסנדר ינציק, 4X4-598 :

"אני חבר באגודה כבר השנה החמישית, עקבתי באותן השנים אחרי גלגוליה השונים. מדי פעם הצטברו דברים שרציתי לאמרם ומסיבות שונות בעיקר עצלות לא הועלו בכתב וכך גם לא זכו להשמע.

אלא שכעת לאחר קריאת מכתבו של דן בגל האחרון קבלתי את הדחיפה האחרונה שהיתה נחוצה לכך.

ראשית אתיחס לדברי דן. בכללם, ולא לסגנונם כונתי. בכללם, אני מסכים עזו. בשטח המורס אני כה בקי (עד היום לא למדתי מורס, ומסיבה זו לא נבחנתי עדיין), ולכן לא אכנס לבעיה, אבל לגבי שאר הנקודות אני מסכים עמו, ובמאת האחוזים. אגב אני בטוח שכאשר משרד הדאר יפרסם למשל חקנון ופרוט חומר ברור הרי הרבה מהססים יגשו להבחן. כדוגמא - אני עצמי.

במקצועי כטכנאי אלקטרוניקה, אני עוסק בשטחים מסוימים, ואת שטח האנטנות לדוגמא והתפשטות גלים ואולי עוד דברים כמעט ייחתי, ומרוב עצלות או סתם חוסר חשק אין לפעמים רצון לקום ולחזור על הכל.

וכן, כאשר יהיה פרוט של הנדרש יחזור כל הרוצה להבחין רק על שנחוץ ויגש בבטחון לבחינה.

דבר נוסף - האספות השנתיות.

אני למשל הייתי עד כה רק באספה אחת. בתקופת שרותי הצבאי. הייתי בסביבת ח"א ויכולתי להרשות לעצמי לצאת מאוחר מהעיר, סמכתי על טרמפ. כיום ובימים שלפני השרות לא יכולתי לאפשר לעצמי להיות נוכח באסיפה מסיבה פשוטה, היא היתה מסתימת מאוחר ותחבורה לטבעון - אין. לא כל אחד בעל רכב ולא תמיד ניתן להתדר. לכך הצעתי בנושא זה היא - או לערוך את האסיפות בימי חופש כלליים, או להקדימן לשעות אחר הצהריים המוקדמות בין 3-5, ולא כמו תמיד שהיא נפתחת ב-7 בערב בערך. לדעתי פעם בשנה ימצא חבר את האפשרות להיפנות מעסוקיו ועבודתו בשביל אסיפה כללית של אגודתו.

בקשר לעתון - הרבה לבקר אין - אפשר לגוון את צבעי הפתיחה ולהקפיד למשל שלא יחזור צבע חום כמו בשלושת החדשים האחרונים. ואולי קצת יותר לפרט ולהסביר מעגלים אשר מובאים למען המתחילים שביננו. וכמו שכחתי בחחילה לנסוח ע"י הוספת דף לפתוח מדור שבו כל חבר יוכל לשפוך את המעיק על לבו וכמובן בקשר לנושא החובבות וכל הכרוך בזה.

הצעה נוספת - לערוך מעין ספר שרות של מקלט תקשורת. לרכז בעזרת החברים (בהשאלה) סכמות והערות על מקלטי התיקשורת שבידיהם ולערוך בסטנסיל מעין "חוברת-ספר" שרות. את הבעיה הכספית אפשר לכסות פשוט ע"י חישוב מוקדם של ההוצאה הכרוכה בדבר וחלוקתה למס' החוברות הדרושות. ואבהיר: כל חבר וחבר יתבקש מעל הגל להודיע באם הוא מעוניין בכך ובתשובה לו, ירשם המחיר בהתאם למספר הבקשות ואז יאשר או לא אותו חבר.

לשעתי מבצע זה לאחר מחשבה נוספת ותכנון מפורט יכול להיות פתיחה לפעולות דומות, ואפילו להפצה בשוק האזרחי ובקרב חובבים בארצות אחרות".

הערות העורך

מה דעת החברים? נשמח לעשות כמוצע באם תהיה דרישה מתאימה.

בקשר לשאר הנושאים עליהם כתב טומי במכתבו ושלא הודפסו כאן, מתבקש הוא לפנות ישר למועדון חיפה ולברר אותם שם.

ועדת חברות בהרכב מונטרסקי BX, טוביה גרינגרוז GT, שמעון וולפה CL, יעקב יצחקי AH ומרדכי שורר JY, שדנה בישיבתה מיום 17/2/66, בפניית "ראובן אביגור 4X4CJ לחזור לאגודה לאחר הוצאתו ממנה ע"י ועד האגודה מלפני שנה (בהתאם לתקנון האגודה בפרק ב', חלק 2 סעיף 11 לא יתקבל מחדש חבר שהוצא מהאגודה ללא אשור ועדת חברות) - החליטה לא לאשר קבלתו מחדש

לאגודה. יחד עם זאת, לאור זכויותיו של אביגור באגודה, החליטה הועדה לדון שוב בפנייתו לאחר האסיפה הכללית הקרובה.

אחד המדורים הפופולרים, אליהם משום מה נוהגים החברים לכתוב, הוא מדור המסחר והממכר, להלן מספר צנוע של הצעות:

מקלט הליקרטר, מיוחד לחובבים, עם שתי סקלות, מרחוב פרץ 44 ע"י תחנה מרכזית בת"א. חנות לכל צרכי חשמל ויש שלט שכתוב "אמישראלגז". מחיר הזדמנותי מיוחד... דן אורין, לואי מרשל 30, ת"א, מעוניין למכור גבישים בתדירויות 7006, 7073, 7106, 7140, 7150, 7173 קה"ץ... מיכאל קלעי, אלפסי 37, טלפון 32108, ירושלים, מעוניין למכור מקלט BC-312 המצב טוב... משדר לכל הגלים עם שתי 807, מת"ש "גילוסו" וספק אפשר להשיג אצל איתן פלמון, צבר 7, רוממה, חיפה... אבישי יזרעאלי, משמר העמק, נאלץ עקב מחלה למכור את כל ציודו - משדר לכל הגלים (75 ווט), מקלט המרלנד HQ-150 ממיר "גילוסו" 2620 חדש לגמרי, מקלט הליקרטר S-40 במצב טוב וכל האביזרים... תחנה מושלמת, עם משדר בעל מת"ש גילוסו ו-6146 סופית ומקלט SX-28 אפשר להשיג אצל גדעון צחנובר, פינסקר 58, ת"א... יהודה קריסטל, טיבר 56 גבעתיים, מעוניין למכור כמויות גדולות של חלקי רדיו שהצטברו בביתו, ביניהם - ספק כוח (600 וולט), ממיר מנועי ממתח נמוך (6 או 12 וולט) ל-200 ו-600 וולט. אביזרים לסבוב משושות מנועים קטנים, שפופרות רדיו למיניהם, חלוף שונים, מגבר ת"ר לכל הגלים עם שתי 807 ועוד.

דרושים, בשכר טוב, מדריכים לרדיו לתקופת הקיץ בקיסנה בשפיה. הגיל - 17 עד 18. עליהם להדריך חובבות רדיו (6 שעות ביום). נא לפנות אל יגאל הלמן, קרן קימת 17, טלפון 724108 - גבעתיים.

ה- DXer

באחת ההרצאות על פצ"י ראה המדריך שאחד החניכים (הותיקים במועדון) הידוע כמורסיסט טוב יושב ומאזין בקשב רב להרצאתו, ובו בזמן הוא רושם דבר מה ללא הפסק משהתקרב אליו המדריך, ראה לתמהונו הרב שהבחור פשוט קולט אותות מורס שנשמע מהחדר הסמוך, שם התקיים שיעור במורס לחוג אחר...
אכן לא לשוא כינויו במועדון -

ה- DXer

סדר כרטיסיך בסדר האלף - בית לפני משלוחם למשרד הכרטיסים!



בעריכת מלכיאל ובמן, 4X4JU.

התנאים על הגלים מתחילים להשתנות ויש לצפות בשבועות הקרובים לשינויים מתנאי חורף לתנאי קיץ. דבר זה יתבטא בכך שבגל יתחיל להפתח בשעות הערב מאוחר יותר מאשר עד כה ובמשך הזמן יכנסו תחנות מיבשת אמריקה בשעות הלילה. התחנות שבאו אחה"צ מהמזרח, כגון אמריקאים, אוסטרלים ודרום פסיפיק יפנו את מקומן לתחנות מהפסיפיק הצפוני ויפן. בבוקר נשמע שוב את מרכז אמריקה ואוסטרליה בעוצמה גבוהה. כאמור כל זה מתפתח עתה בהדרגה לקראת הקיץ. ה-15 מסר פתוח בשעות היום לכל הכוונים בהתאם לשעות היממה - בבוקר אפריקה ואירופה, בצהריים אירופה וארה"ב, אחה"ץ אירופה, צפון ודרום אמריקה ולפנות ערב - אפריקה. ה-20 מסר - בבוקר אוסטרליה, פסיפיק ומרכז אמריקה. בצהריים אירופה, ארה"ב והמזרח ואחה"ץ אוסטרליה, פסיפיק, ארה"ב ואירופה. בערב - אפריקה, ארה"ב ודרום אמריקה. 40 מסר יתחיל להחלש לקראת הקיץ וכן ה-80 מסר. משלחות ותחנות מיוחדות שיפעלו בימים הקרובים הם:

- V39KRV - משלחת מהאי קמרן שתצא מעדן ותפעל בתחילת מרץ בערך ל-10 ימים. התחנה תפעל על כל הגלים בכל צורות השדור המקובלות ובעקר בפצ"י. PYØ - מהאי פרננדו דה נרוינה - חובבים אמריקאים קבלו אשר להפעיל מהאי ויש סיכויים שיפעילו במרץ או באפריל. KS4CA פועל מהאי סוון במרכז אמריקה בפצ"י. התחנה נכנסת היטב באירופה אם כי לכאן היא לא נכנסה עדיין. התדירות בסביבות 14250 קה"ץ בפצ"י בלבד. UALMED - התחנה מאוד פעילה מאי פרנץ יוסף בשעות הצהריים בפצ"י בחלק הנמוך של 20 מסר. יש לציין כי אותותיה אינם חזקים כאן באופן מיוחד. BA9 - מרין דה אורו. התחנה תפעל החל מה-2 לאפריל למשך 10 ימים. יש כל הסכויים שלאחר הפעילות הזו יעבור המפעיל ל-1 ולאחר מכן לאי אנובוון שהוא ארץ נפרדת ל-DXCC ועדיין לא הופעלה משם תחנת חובבים. V.Ø.I - התחנה מפעילה מהאי מקוורי ויש סיכויים שתפעל בימים הקרובים בפצ"י. KC6IF - מהאי מרקוס פעיל בשעות הצהריים בפצ"י בסביבות 14250. AL4CF - מהאי קמפבל נכנס בעצמה נאה בשעות הערב על 20 מסר בפצ"י ב-14245. כרטיסים דרך ZL2GX.
- CR7GF מתכנן משלחת שכנראה תצא באפריל לאלדברה ולעוד מספר איים באוקיינוס ההודי ליד חופי אפריקה. בין האיים המצופים נמצא גם גלוריוס, חואן דה נובה וטרומלין. V.Ø.I - לאחר שהוקמה פדרציה של איי האוקיינוס ההודי הבריטיים יקבלו שני איים נוספים - דורוש ופקוהה - עצמאות תחת מושל בריטי. לפיכך מקבלים האיים מעמד של ארצות חדשות עבור ה-DXCC. עד כה לא היתה פעילות משם אולם הרווי V.Ø.IB עלול לבקר את האי דורוש בסוף מאי.

בחוברת הבאה נפרסם את השינויים בתנאי ה-DXCC (ולא ברשימת הארצות כפי שפורסם בטעות בחוברת הקודמת).
ההמשך - בסוף החוברת

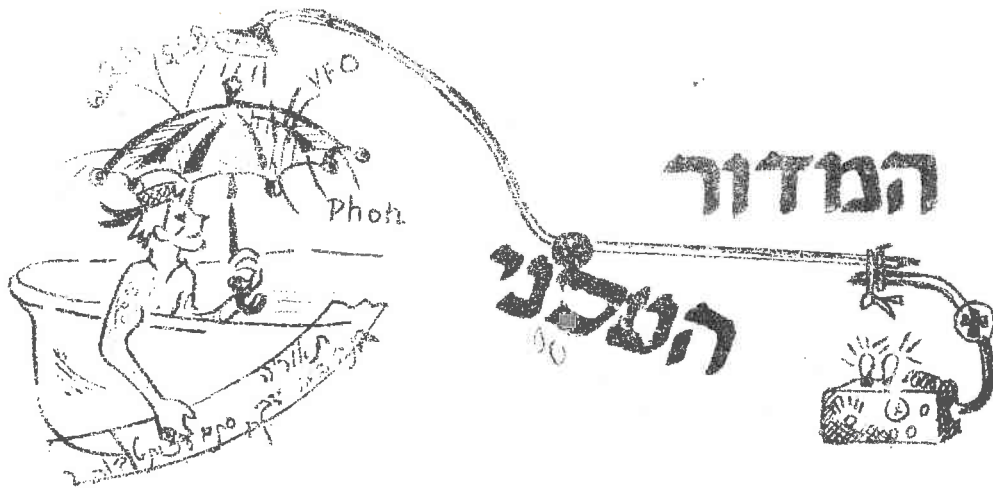

בעריכת צבי פומרנץ, 4X4KT.

מוזר שעד היום טרם קוים קשר בין חיפה לחל-אביב על 2 מטר. למהססים - זהו כר נרחב לנסיונות. ניתן לרכוש בג'נק מכשירים הנחנים להפעלה בגלי החובבים, עבור הרוכשים מוגש מאמרו של אילן, 4X4-787, על המרת מקלט BC-624 ומשדר BC-625 לגלי החובבים. בחוברת הבאה נמשיך את הדיוק בנושא התג"ס בשלוב עם נושא המשושות. - משושות לתג"ס... והמומחים שביניכם מתבקשים גם הם לכתוב למדור.

,73

צבי.

המרת מקלט BC-624 ומשדר BC-625 לגלי החובבים

כתב: אילן שורץ, 4X4-787

את הציוד המתואר, שהוא ציוד צבאי שנחן להשיגו בגנ"ק, אפשר להמיר לפעולה בגל החובבים של 2 מטר. חכלית המאמר להסביר השינויים אותם בצעתי בציוד שברשותי.

המרת המקלט

רצוי לשנות את מתחי ההסקה ל- 6.3 וולט, לשם נוחיות. השפופרות הזעירות (9003;9002) נזונות מ- 6.3 וולט, אלא שבמקלט הם מחוברות בטורי. שאר השפופרות מיועדות ל- 12.6 וולט ולכן יש פשוט להחליפן בשפופרות שוות ערך בעלות הסקה של 6.3 וולט.

המקלט מכיל מתנד (חצי שפופרת 12AH7), יוצר הרמוניות ומגבר הרמוניות. היות ולא נוח לעבוד עם מתנד המופקד בידי גביש, נהפכו למתנד בר שינוי. העקרון הוא להפוך את יוצר ההרמוניות למתנד שיתנדנד בחדר מעגל המקוה האנודי שלו. אמנם התפוקה תהיה מאד נמוכה אבל היות ויש לאחר מכן מגבר, התפוקה שמגיעה לערבול מספיקה. (ראה ציור 1 א' ו-ב').

החברים שטרם קבלו את התקנון החדש וכן החברים שחסרות להם

חוברות בוודות של ה"גל" מתבקשים להודיע למערכת.

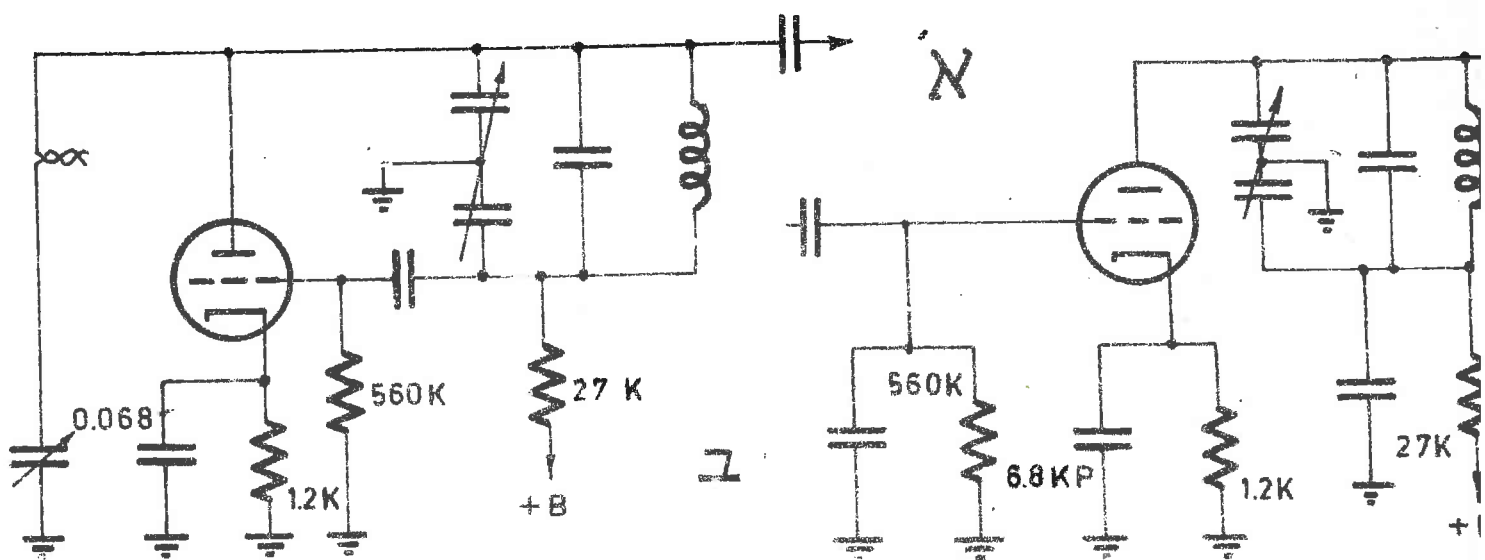

ציור מס' 1 - הפיכת ההרמוניות למתנד שנין עבור המקלט

המערכת של צימוד חדש וקבל קטן מהאנודה של המתנד, היא לשינוי הקבול בן אנודה לאדמה וע"י כך ויסות עדין של החדר.

מערכת השמע במקלט מיועדת גם לקשר פנים בחוך מטוסים, דבר מיותר לחלוטין בתחנת חובבים. לכן, רצוי להוציא את השנאי 295, עם כל החבורים שמחברים אליו. היות וחפוקת השמע מועברת מהגלאי למגבר הת"ש הראשון דרך שנאי זה יש לחבר את התפוקה ישירות לסריג מגבר הת"ש ראשון. זאת בעזרת קבל ממרכז הפוטנציומטר 236 ישר ל"כובע" של השופרת 12C8(6B8). וכמובן להוסיף נגד סריגי. גם מבחינה פיזית קל מאד לעשות משום שהפוטנציומטר נמצא סמוך מאד לשופרת. מגבר ההספק לת"ש הוא 12J5. רצוי לא להחליף אותה ב- 6J5 אלא דוקא בשופרת הספק לת"ש, ולהוציא גם את שנאי התפוקה 296 ולחבר במקומו שנאי לרמקול.

היות והוצאו שני שנאים 295 ו- 296, נשארו שני חורים שאפשר לנצלם להכנסת שופרות. רצוי להכניס שופרת מיצבת מתח, ולתת למתנד מתח מיוצב. אפשר להוסיף שופרת נוספת למערכת הת"ש במקלט.

לשופרת 12H8 (6H6) תפקיד כפול, דיודה אחת משמשת כמגביל רעש ודיודה שניה כחלק ממערכת צמוד ל- וסע"א המושהה למקלט. מהות ההשהיה נקבע לפי המתח בקתודת אחת הדיודות (רגל מס' 4). המתח צריך להיות 0.6 וולט. מחלק המתח הנוכחי מיועד ל- 12 וולט ולכן, יש לשנות אותו ולעשות מחלק מתח מתאים מהמתח הגבוה המסופק למקלט. רצוי שהמקלט לא יקבל מתח גבוה מדי. המתח הרצוי הוא 200 וולט (ז"י כמובן).

היות ובטלחי חלק מהשופרת 12AH7 ויעוד הדיודה השניה בשופרת הוא במערכת ההשקפה, החלפת את המשתק הנוכחי במקלט (הפועל עם הממטר) למשתק אלקטרוני שבו משמשת השופרת 12AH7 (אצלי הוחלפה ל- 6SL7).

במקלט זה קלטתי אותות ממרחקים גדולים יחסית. יש להצטער על העבודה שחובבים עדיין לא קלטתי, פרט ל- 4X4TB הגר בשכנות ושדר לי במיוחד כדי שאוכל להאזין לו.

בג'נק של חיפה נמצאים כעת במספר מוגבל מקלטים BC-639-A שהם מקלטים מצוינים לתג"ם. התחום מקביל לזה של ה-522, אך המקלט הוא בר שינוי בצורתו המקורית. בחיצוניותו הוא נאה למדי. מבנהו האלקטרוני דומה מאד לזה של ה-BC-624, והוא מכיל אף מתנד פעמה. מחירו בזמן שקיניתיו - 25 ל"י (אחרי מיקוח). אישית אני ממליץ עליו מאד.

המרת המשדר

ראשית, ברצוני לציין שרוב הניסויים, לפחות בדרגות ה-RF במשדר, נוסו רק ע"י נורת עומס משדם שלי איך רשיון ול- 4X4TB שלו שייך המשדר לא היה עם מי להתקשר-פשוט משום מקום ה-OTH שלנו.

כמו במקלט גם במשדר רצוי לשנות את מתחי ההסקה ל- 6.3 וולט. הסופיות 832 מיועדות לעבוד הן עם 12.6 וולט והן עם 6.3 וולט, כך שהבעיה קטנה. את שפופרת המשליש הראשון 12A6 רצוי להחליף ל- 6V6. השפופרות 6G6 (מתנד) ו- 6SG7 (מחוון תג"ם) מחוברות בטור. ישנם משדרים בהם לא קיים מחוון התג"ם ואז יש להניח ששפופרת המתנד מחובר בטור עם מגבר הדבור 6SG7.

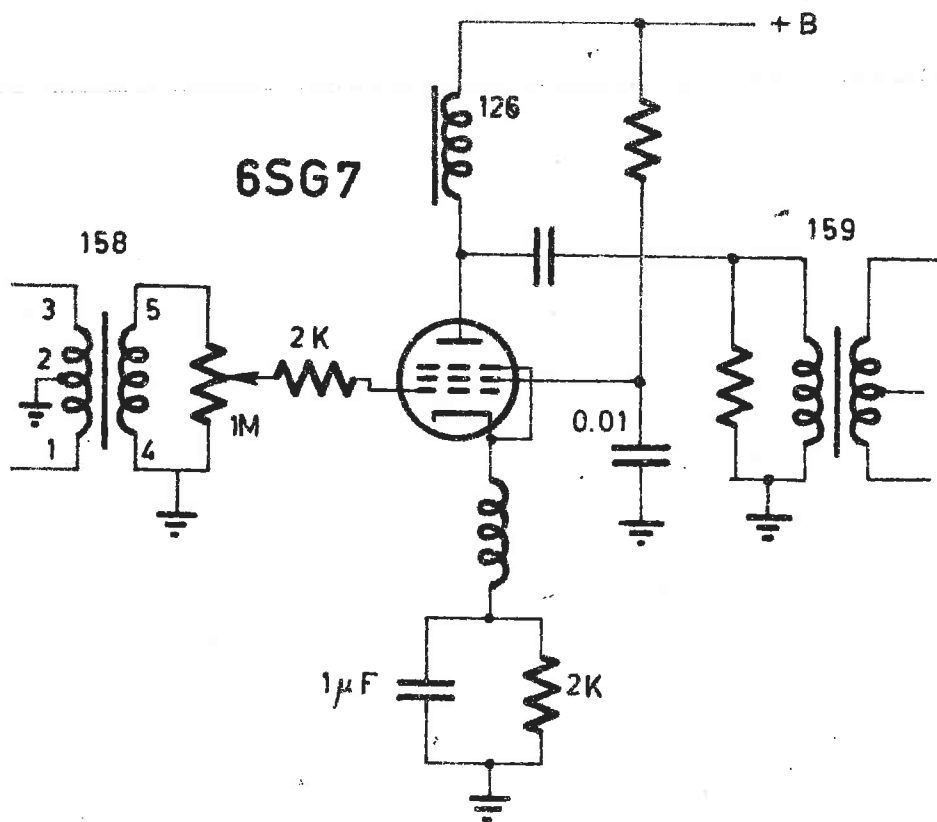

ציור מס' 2 - תרשים האפנן

באם רוצים לא לשנות הרבה במעגל רצוי להוציא את העומס 126 ולחבר את הראשוני של השנאי 159 בטור לשפופרת. כמו כן רצוי מאד להחליף את השפופרת ל- 6AG7 שלה מוליכות הדדית גדולה מאד. אלו שיחליפו את האפנן - רצוי לבנות אפנן

מהרגילים ולהשתמש בשנאי 159 כשנאי אפנון. הערכים של השנאים: 158 ראשוני. 52Ω ו- משני 4000Ω. 159: ראשוני 1050Ω, משני 2750Ω.

החלפתי את השופרית 16G6 - 12A6 לשופרות 6V6. ההספק ביציאה גדל. לדעתי רצוי היה להחליף את המחנד בשופרת 6AG7 (עם השינויים המתאימים ברגליים) ואת המשליש הראשון לשופרת 5763 (זעירה - 9 רגליים). משום שהמסדר לא שלי לא יכולתי לעשות בו שינויים אלה אך בודאי שרצוי לעשות זאת.

פעם מצאתי בג'ניק שופרת - 5894 שהרגליים שלה מתאימות ל- 832, חברתי שופרת זו כסופית וההספק שופר למדי. גם השופרת היותר מפורסמת 829, מתאימה בשקע שלה, אבל כשהכנסתי אותה לא פעלה, בדקתי את נתוניה והחברר לי שקבולי הכניסה והיציאה שלא גדולים מאד ביחס ל- 832 וכנראה שזו הסיבה.

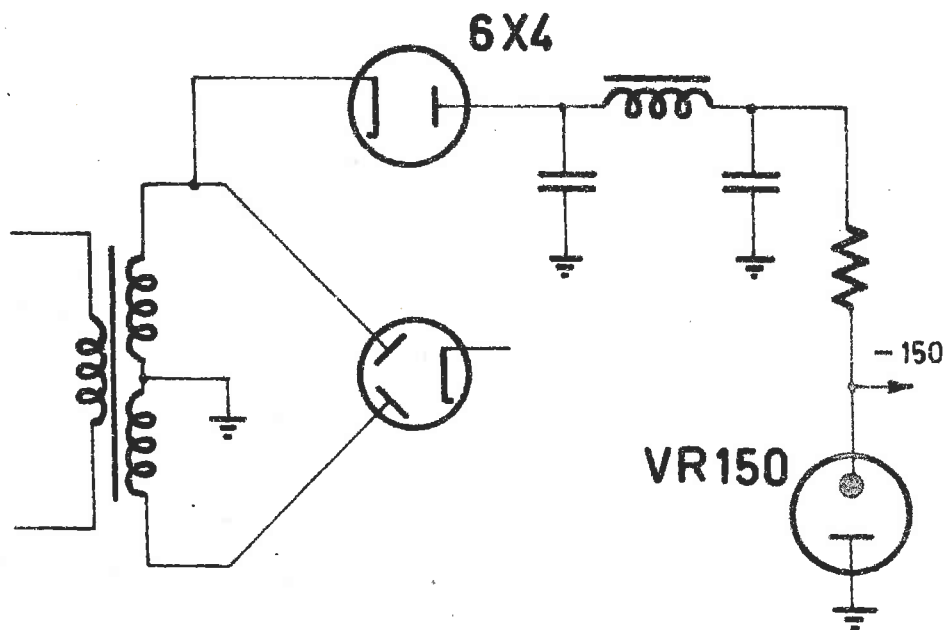

ציור מס' 3 -
תרשים ספק לממתח

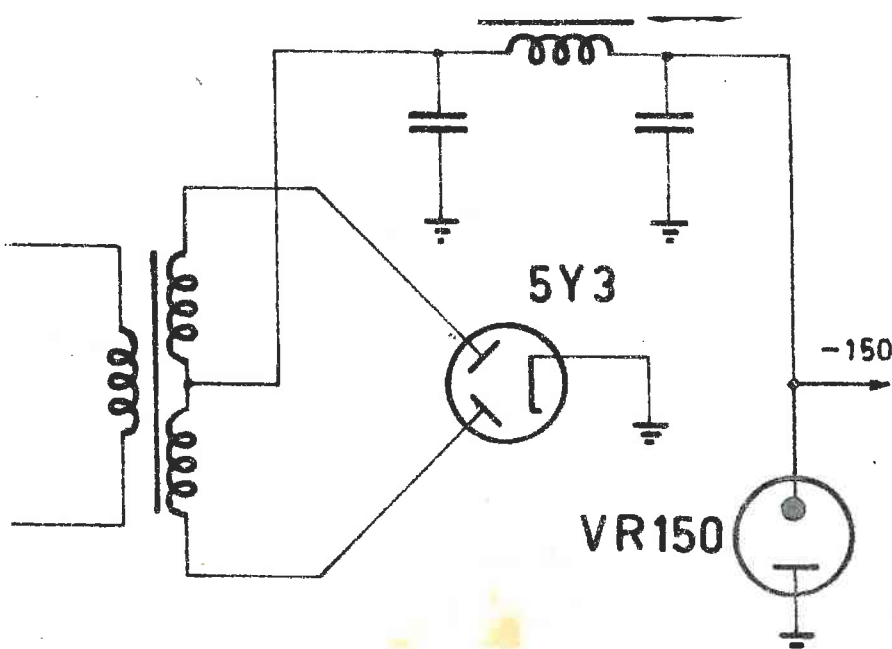

ציור מס' 4
תרשים ספק ממתח מסוג שונה. מספק זה אפשר לצרוך זרם גבוה יותר ולהשתמש בו גם למטרות אחרות.

האפנון במשדר מסוגל לעבוד באפנון תנופה רגיל וכך במורס מאופנן ע"י מערכת מחנד מסוג גשר ויין. המערכת הזו מיוערת לחלוטין ולכן הורדתי את המערכת ע"י הוצאת הממסרים 131, 130 ו-161 וכל מערכת הגשר לשמע של הנגדים בני מגה-אום אחד. גם מעגל השמע (מגבר מקרופון) לא מצא חן בעיני ולכן בניתי לא אפנון חדש (ציור 2).

כפי שציננתי המשדר לא נוסה בקשר ממשי, אלא לשדור במרחק של כמה קילומטרים אליהם סחבתי את המקלט ו- 4X4TB שדר קצת אותות עבורי. כמובן שאת הסופיות באפנון, רצוי להחליף ל- 6V6 במקום 12A6.

המשדר צורך גם ממתח שליל של 150 וו.ט. לאלו שעדיין לא בנו ספקים למתחים שליליים אני מצרף חכניות בציורים 3 ו-4.

בהצלחה לבונים ולמשכללים, אשמח ליעץ ולענות על שאלות.

המשך מדור ה-DX.

בינתיים חלו מספר שינויים בסמני הארצות הבאות: סינגפור היא עתה 9V1 (9M4 לשעבר), קיימן היא ZF1 (לשעבר VP5) ו- טרינידד היא 9Y4 (לשעבר VP4).

אנו מודיעים בצער על העלמם של מפעילי משלחת החובבים שפעלה מהאי ווליס תחת הסמן FW8ZZ.

המפעילים k7LMU ו- ZL2AWJ, צא"ק ו-טד, עזבו את האי בדרכם לסמואה בסירה יחד עם שלושה איש, נפגשו בסופה ולא הגיעו למחוז הפצם. החיפושים אחריהם העלו חרס.

דון מילר W9WNV נסע לארה"ב להשיג מימון להמשכת המשלחת לאי הארד VKØ וכך ניצל.

טד ZL2AWJ הפעיל ביחד עם דון מ- VR5 ו- ZK2. צא"ק הפעיל לבדו ויחד עם דון כמעט מכל המשלחות במזרח הרחוק ובפסטיף בשנים 1964 ו-1965.

המוכנה תחנתך לתחרות פסח? עתה העת לשפר את התחנה ולהפעילה על 80 ו-2 מסר. מהר פן תאחר!

חובבים המתכננים לצאת למשלחות מתבקשים להודיע מיד על כך לעורך הגל כדי שנספיק לפרסם זאת בחוברת אפריל (שאנו מקוים להוציאה לפני התחרות). בינתיים נודע כי 4X4UL מתכנן משלחת ל- רבדים, ליד צמת ראם, באזור 13. ב- 4X4HT עדיין מתכננים המשלחת לחירבת רסם ע"ש באזור 18 וההכנות נמשכות במלוא הקצב. ב- 4X4QG חושבים לצאת לגליל העליון או לדרום הרחוק אך עדיין לא הוחלט סופית (אגב, מתי ישלח מועדון הרצליה חומר למדור המועדונים? מה עם תעודת הרצליה?).